

ОБЛАСТНОЕ ГОСУДАРСТВЕННОЕ АВТОНОМНОЕ
ПРОФЕССИОНАЛЬНОЕ ОБРАЗОВАТЕЛЬНОЕ УЧРЕЖДЕНИЕ
«БЕЛГОРОДСКИЙ СТРОИТЕЛЬНЫЙ КОЛЛЕДЖ»



УТВЕРЖДАЮ

Директор ОГАПОУ «БСК»

06

2020г.

ДОПОЛНИТЕЛЬНОЕ ПРОФЕССИОНАЛЬНОЕ ОБРАЗОВАНИЕ

**ПРОГРАММА ПОВЫШЕНИЯ КВАЛИФИКАЦИИ
ТЕХНОЛОГИЯ ОБЛИЦОВОЧНЫХ РАБОТ**

Продолжительность обучения – 72 часа
Форма обучения – очная
Категория слушателей – лица, имеющие
среднее профессиональное и (или) высшее
образование.

г. Белгород, 2020г.

Программа повышения квалификации Технология облицовочных работ разработана на основе профессионального стандарта, утвержденного приказом Министерства труда и социальной защиты Российской Федерации № 12-н от 10 января 2017 г. по профессии «ПЛИТОЧНИК» (рег. № 45388)

Организация разработчик:

Областное государственное автономное профессиональное образовательное учреждение «Белгородский строительный колледж»

Разработчики:

1. Тарасенко Н.В., преподаватель ОГАПОУ «БСК»
2. Бахина И.Э., методист ОГАПОУ «БСК»
3. Комарцова А.В., преподаватель ОГАПОУ «БСК»

СОДЕРЖАНИЕ

1. ПАСПОРТ ПРОГРАММЫ ПОВЫШЕНИЯ КВАЛИФИКАЦИИ
 2. СТРУКТУРА И СОДЕРЖАНИЕ ПРОГРАММЫ ПОВЫШЕНИЯ КВАЛИФИКАЦИИ
 3. УСЛОВИЯ РЕАЛИЗАЦИИ ПРОГРАММЫ ПОВЫШЕНИЯ КВАЛИФИКАЦИИ
 4. КОНТРОЛЬ И ОЦЕНКА РЕЗУЛЬТАТОВ ОСВОЕНИЯ ПРОГРАММЫ ПОВЫШЕНИЯ
КВАЛИФИКАЦИИ
 5. ЛИТЕРАТУРА
- ПРИЛОЖЕНИЕ

1. ПАСПОРТ ПРОГРАММЫ ПОВЫШЕНИЯ КВАЛИФИКАЦИИ

1. ОБЩИЕ ПОЛОЖЕНИЯ

1.1. Цель реализации программы

Настоящая программа может быть реализована в качестве программы повышения квалификации Технология облицовочных работ.

Лица, освоившие образовательную программу повышения квалификации по Технологии облицовочных работ, получают новую компетенцию в рамках имеющийся квалификации, так же овладеть общими трудовыми и трудовыми функциями:

ОТФ.Д. Декоративно-художественная облицовка стен, потолков, полов и других архитектурно-конструктивных элементов здания керамической, мозаичной, керамогранитной плиткой.

трудоые функции:

ТФ.01. (D/01.4) Подготовительные и заключительные работы

ТФ.02. (D/02.4) Декоративно-художественная облицовка поверхностей стен, полов и других архитектурно-конструктивных элементов здания керамической, мозаичной и керамогранитной плиткой

Основная цель вида профессиональной деятельности:

Покрытие наружных и внутренних поверхностей зданий различными видами плиток защитного и декоративного назначения Нормативно-правовую основу разработки программы профессиональной подготовки составляют:

1. Федеральный Закон от 29 декабря 2012 года № 273-ФЗ «Об образовании в Российской Федерации»;

2. Приказ Министерства образования и науки Российской Федерации от 02 июля 2013 года № 513 «Об утверждении перечня профессий рабочих, должностей служащих, по которым осуществляется профессиональное обучение»;

3. Приказ Министерства образования и науки Российской Федерации от 18 апреля 2013 года № 292 «Об утверждении порядка организации и осуществления образовательной деятельности по основным программам профессионального обучения»;

4. Общероссийский классификатор профессий рабочих, должностей служащих и тарифных разрядов ОК 016-94 (утверждён Постановлением Госстандарта Российской Федерации от 26 декабря 1994 года № 367 (ред. от 19.06.2012));

5. Единый тарифно-квалификационный справочник работ и профессий рабочих народного хозяйства СССР (утверждён Постановлением Госкомтруда СССР, Секретариата ВЦСПС от 31 января 1985 года № 31/3-30 (ред. от 20.09.2011));

6. Единый тарифно-квалификационный справочник работ и профессий рабочих. Выпуск 3 «Строительные, монтажные и ремонтно-строительные работы» (утверждён Постановлением Минтруда РФ от 6 апреля 2007 года № 243);

7. Профессиональный стандарт, утвержденный приказом Министерства труда и социальной защиты Российской Федерации № 12-н от 10 января 2017 г. по профессии «ПЛИТОЧНИК» (рег. № 45388)

8. СанПин 2.4.3.1186-03 (с изменениями от 28.04.2007г., 23.07.2008г., 30.09.2009г., 4.03.2011г.).

1.2. Срок освоения программы

Трудоемкость обучения по данной программе – 72 часов, включая все виды аудиторной работы слушателя, а также практическое обучение.

1.3. Формы обучения

Форма обучения – очная.

1.4. Режим занятий

Режим занятий – 6 часов в день, 6 раз в неделю – всего 36 часов в неделю.

2. ХАРАКТЕРИСТИКА ПРОФЕССИОНАЛЬНОЙ ДЕЯТЕЛЬНОСТИ

2.1. Область профессиональной деятельности

Работы по облицовке внутренних и наружных горизонтальных и вертикальных поверхностей плиткой.

2.2. Объекты профессиональной деятельности:

- поверхности зданий, сооружений;
- материалы для отделочных строительных работ;
- технологии отделочных строительных работ;
- ручной и механизированный инструмент, приспособления и механизмы для отделочных строительных работ;
- леса и подмости.

2.3. Результаты освоения образовательной программы:

| ВПД | ОТФ | ТФ | Трудовые действия | Умения | Знания |
|---|---|---|--|--|---|
| Выполнение работ по облицовке внутренних и наружных горизонтальных и вертикальных поверхностей плиткой. | Декоративно-художественная облицовка стен, потолков, полов и других архитектурно-конструктивных элементов здания керамической, мозаичной, керамогранитной плиткой | Подготовительные и заключительные работы | Очистка и подготовка наружных и внутренних поверхностей зданий под облицовку Разметка и провешивание поверхности Установка маяков и выравнивающих скоб Установка (перестановка) подмостей Уборка и вывоз мусора в специально отведенные места | Производить очистку и подготовку основания, подлежащего облицовке Производить сортировку плиток и обработку их кромок Производить разметку и провешивание поверхности, подлежащей облицовке, устанавливать плитки-маяки и ориентиры для выкладки плитки по горизонтали и вертикали | Виды основных материалов, применяемых при облицовке наружных частей зданий и сооружений Состав набора инструментов, вспомогательных материалов и оборудования, необходимых при производстве плиточных работ, правила их использования Требования охраны труда Правила электробезопасности Правила пожарной безопасности |
| | | Декоративно-художественная облицовка поверхностей стен, полов и других архитектурно-конструктивных элементов здания керамической, мозаичной и керамогранитной плиткой | Приготовление клеящего раствора для выполнения декорированию поверхностей плиткой на наружных и внутренних частях зданий на основе сухих смесей, устойчивых к температурным и влажностным сезонным колебаниям с использованием средств малой механизации Выравнивание неровностей поверхности наружных и внутренних частей зданий, подлежащих декорированию плиткой | Готовить клеящие растворы для производства работ по декорированию поверхностей плиткой на основе сухих смесей с использованием средств малой механизации, устойчивых к температурным и влажностным сезонным колебаниям Сглаживать и выравнивать неровности поверхностей наружных и внутренних частей зданий, подлежащих | Виды основных материалов, применяемых при облицовке и декорировании наружных и внутренних частей зданий Технология производства работ по декорированию поверхностей плиткой в соответствии с технологической картой Правила приготовления клеящих растворов для производства плиточных работ на основе сухих смесей с использованием средств малой механизации, |

| | | | | | |
|--|--|--|--|---|--|
| | | | <p>Сортировка плиток для наружных и внутренних работ</p> <p>необходимости резка и сверление в них отверстий</p> <p>Увлажнение плитки и нанесение клеящего раствора для наружных и внутренних работ</p> <p>Установка плиток на декорируемую поверхность наружных и внутренних частей в соответствии с технологической картой</p> <p>Проверка вертикальности и горизонтальности декорированной плиткой поверхности наружных и внутренних частей зданий</p> <p>Заполнение швов и очистка декорированной поверхности плиткой наружных и внутренних частей зданий</p> | <p>декорированию плиткой</p> <p>Работать со средствами малой механизации, инструментом и приспособлениями, предназначенными для выполнения наружных и внутренних работ</p> <p>Производить резку под нужный размер и сверление плитки для декорирования поверхностей</p> <p>Наносить клеящий раствор для наружных и внутренних работ и устанавливать плитку на декорируемую поверхность наружных и внутренних частей зданий, в соответствии с технологической картой</p> <p>Осуществлять проверку поверхностей наружных и внутренних частей зданий, декорированных плиткой, по горизонтали и по вертикали</p> <p>Заполнять швы между плитками специальными составами и производить уплотнение и сглаживание швов, их затирку</p> | <p>устойчивых к температурным и влажностным сезонным колебаниям</p> <p>Нормативная трудоемкость выполнения отдельных операций при производстве работ по декорированию плиткой в соответствии с технологической картой</p> <p>Нормы расхода материалов при производстве наружных плиточных работ в соответствии с технологической картой</p> <p>Состав технологического нормокомплекта средств малой механизации, инструментов, приспособлений и инвентаря для производства облицовочных работ, правила их использования</p> <p>Требования охраны труда</p> <p>Правила электробезопасности</p> <p>Правила пожарной безопасности</p> |
|--|--|--|--|---|--|

2. СТРУКТУРА И СОДЕРЖАНИЕ ПРОГРАММЫ ПОВЫШЕНИЯ КВАЛИФИКАЦИИ

Содержание программы включает разделы: «Теоретическое обучение», «Практическое обучение».

Теоретический курс включает в себя следующие дисциплины: «Черчение (чтение чертежей, строительных схем)», «Материаловедение», «Охрана труда», «Устройство покрытий полов и облицовки стен».

Практическое обучение реализуется посредством проведения учебной практики.

Обучение по программе производится посредством проведения следующих форм учебных занятий: урок, практическая работа, контрольная работа, консультация.

Занятия учебной практики включают обязательный вводный, первичный, текущий инструктажи по технике безопасности и охране труда.

Обучение по программе завершается итоговой аттестацией в форме квалификационного экзамена.

Обучающимся, успешно сдавшим квалификационный экзамен по результатам дополнительного профессионального образования, получают удостоверение о получении новой компетенции и (или) повышение профессионального уровня в рамках имеющейся квалификации.

«УТВЕРЖДАЮ»
Директор ОГАПОУ «БСК»

_____ А.С.Русанов
« » 2020 года

РАБОЧИЙ УЧЕБНЫЙ ПЛАН

Областного государственного автономного профессионального образовательного
учреждения «Белгородский строительный колледж»
по программе профессиональной подготовки
по профессии 15220 Облицовщик-плиточник

| Код профессии по ОК 16-94 | Срок обучения (недель) | Присваиваемый квалификационный разряд | Форма обучения |
|---------------------------|------------------------|---------------------------------------|----------------|
| 15220 | 2 | | очная |

| № п/п | Дисциплины | Всего часов | Теоретическое обучение | Практическое обучение |
|-----------|---|-------------|------------------------|-----------------------|
| 1. | Теоретическое обучение по профессии | 34 | 34 | - |
| 1.1 | Черчение (чтение чертежей, строительных схем) | 4 | 4 | - |
| 1.2 | Материаловедение | 8 | 8 | - |
| 1.3 | Охрана труда | 4 | 4 | |
| 1.5 | Устройство покрытия пола и облицовка стен | 16 | 16 | - |
| 2. | Практическое обучение | 38 | - | 38 |
| 2.1. | Практическое обучение в мастерских колледжа | 36 | - | 36 |
| 3. | Консультации (теоретическое обучение) | 2 | 2 | - |
| 4. | Дифференцированный зачет | 2 | - | 2 |
| | ИТОГО | 72 | 36 | 38 |

4. УЧЕБНО-ТЕМАТИЧЕСКИЙ ПЛАН

| | |
|--|------------------------------|
| Форма обучения: <u>очная</u> Режим работы: – 6 часов в день | Количество учебных часов: 72 |
|--|------------------------------|

Учебно-тематический план

| № п/п | Наименование разделов, дисциплин, модулей | Вид занятий | | | | | | ДЗ |
|--------------|--|-------------|------------------|------------------|-----------------|--------------|--|----|
| | | урок | практич. занятия | лаборат. занятия | контрол. работа | консультация | | |
| 1. | Раздел 1. Теоретическое обучение | 32 | | | | | | |
| 1.2. | Технический (общетехнический и отраслевой) курс | 16 | | | | | | |
| 1.2.1 | Черчение (чтение чертежей, схем) | 4 | | | | | | |
| | Тема: Чтение чертежей | 1 | | | | | | |
| | Тема: Изучение рисунков облицовки | 3 | | | 1 | | | |
| 1.2.2 | Материаловедение | 8 | | | | | | |
| | Тема: Облицовочные материалы | 6 | | | | | | |
| | Тема: Мастики и клеи | 2 | | | 1 | | | |
| 1.2.3 | Охрана труда | 4 | | | | | | |
| | Тема: Организация работы по охране труда и общие вопросы безопасности труда в строительстве | 2 | | | | | | |
| | Тема: Техника безопасности при производстве облицовочных работ | 2 | | | 1 | | | |
| 1.3. | Специальный курс | 16 | | | | | | |
| 1.3.1 | Устройство покрытия пола и облицовка стен | 16 | | | | | | |
| | Тема: Настилка полов из ковровой керамики с разметкой поверхности под укладку по заданному рисунку | 4 | 2 | | | | | |
| | Тема: Облицовка потолков и криволинейных поверхностей | 4 | 2 | | | | | |
| | Тема: Декоративная облицовка плитками | 2 | 2 | | 1 | | | |
| 2. | Раздел 2. Практическое обучение | | | | | | | |
| 2.1. | Производственное обучение в мастерских колледжа | | 36 | | | | | |
| | Тема: Инструктаж по технике безопасности на рабочем месте | | 2 | | | | | |
| | Тема: Настил полов по ковровой керамики с разметкой поверхности под укладку по | | 18 | | | | | |

| | | | | | | | |
|-----------|---|-----------|-----------|--|--|----------|----------|
| | заданному рисунку | | | | | | |
| | Тема: Облицовка потолков и криволинейных поверхностей | | 10 | | | | |
| | Тема: Декоративная облицовка плитками | | 8 | | | | |
| | Консультация | | | | | 2 | |
| 3. | Итоговая аттестация | | | | | | |
| 3.1. | Дифференцированный зачет | | | | | | 2 |
| | ИТОГО | 32 | 36 | | | 2 | 2 |

3. УСЛОВИЯ РЕАЛИЗАЦИИ ПРОГРАММЫ ПРОФЕССИОНАЛЬНОЙ ПОДГОТОВКИ

Реализация программы осуществляется в учебных кабинетах: «Черчение», «Материаловедение», «Охрана труда», «Устройство покрытий полов и облицовки стен»; мастерской облицовщик-плиточников.

Оборудование учебного кабинета «Устройство покрытий полов и облицовки стен»:

- автоматизированное рабочее место преподавателя;
- посадочные места слушателей (по количеству слушателей);
- комплект инструментов и приспособлений;
- модели (в разрезе) механизированных инструментов, станков;
- макеты по отделке помещений.

Оборудование учебного кабинета «Черчение»

- рабочее место преподавателя;
- доска аудиторная;
- стол ученический по количеству посадочных мест;
- набор чертежных инструментов;
- наглядные пособия, макеты, таблицы по черчению;
- технические средства обучения: — ПК, проектор

Оборудование учебного кабинета «Материаловедение»

- автоматизированное рабочее место преподавателя;
- рабочие места слушателей (по количеству слушателей);
- комплект ручного технологического инструмента (по количеству слушателей);
- комплект лабораторного инвентаря (мерная посуда, емкости для разведения растворов, составов, сита, весы, емкости для сыпучих материалов, планшеты).
- Технические средства обучения: компьютер с лицензионным программным обеспечением, проектор

Оборудование учебного кабинета «Охрана труда»

- автоматизированное рабочее место преподавателя;
- рабочие места слушателей (по количеству слушателей);
- комплект учебно-наглядных пособий «Охрана труда»;
- Технические средства обучения: компьютер с лицензионным программным обеспечением, проектор

Оборудование мастерской облицовщиков-плиточников:

- автоматизированное рабочее место мастера с комплектами личного технологического и контрольно-измерительного инструмента;
- оборудованные рабочие места (по количеству обучающихся);
- комплект контрольно-измерительного инструмента (по количеству обучающихся);
- комплект ручного технологического инструмента по облицовочным работам (по количеству обучающихся);
- механизированное оборудование;
- комплект средств индивидуальной защиты (по количеству обучающихся);
- средства подмащивания
-

4.КОНТРОЛЬ И ОЦЕНКА РЕЗУЛЬТАТОВ ОСВОЕНИЯ ПРОГРАММЫ ПРОФЕССИОНАЛЬНОЙ ПОДГОТОВКИ

4.1.Текущий контроль слушателей

Контроль и оценка результатов освоения программы осуществляется посредством текущего контроля и оценки освоения программы. Формы, периодичность и последовательность проведения текущего контроля слушателей определяются учебно-тематическим планом.

**Таблица соответствия результатов обучения
содержанию программы и формам контроля и оценки**

| Результаты обучения | Наименование соответствующих дисциплин | Формы контроля и оценки результатов обучения |
|--|---|---|
| Знания: Виды основных материалов, применяемых при облицовке наружных частей зданий и сооружений Состав набора инструментов, вспомогательных материалов и оборудования, необходимых при производстве плиточных работ, правила их использования Требования охраны труда Правила электробезопасности Правила пожарной безопасности Виды основных материалов, применяемых при облицовке и декорировании наружных и внутренних частей зданий Технология производства работ по декорированию поверхностей плиткой в соответствии с технологической картой Правила приготовления клеящих растворов для производства плиточных работ на основе сухих смесей с использованием средств малой механизации, устойчивых к | Черчение Материаловедение, Охрана труда Устройство покрытий полов и облицовки стен | Дифференцированный зачет |

| | | |
|--|------------------------------|---------------------------------|
| <p>температурным и влажностным сезонным колебаниям Нормативная трудоемкость выполнения отдельных операций при производстве работ по декорированию плиткой в соответствии с технологической картой Нормы расхода материалов при производстве наружных плиточных работ в соответствии с технологической картой Состав технологического нормокомплекта средств малой механизации, инструментов, приспособлений и инвентаря для производства облицовочных работ, правила их использования Требования охраны труда Правила электробезопасности Правила пожарной безопасности</p> | | |
| <p>Умения: Производить очистку и подготовку основания, подлежащего облицовке Производить сортировку плиток и обработку их кромок Производить разметку и провешивание поверхности, подлежащей облицовке, устанавливать плитки-маяки и ориентиры для выкладки плитки по горизонтали и вертикали Готовить клеящие растворы для производства работ по декорированию поверхностей плиткой на основе сухих смесей с использованием средств малой механизации, устойчивых к температурным и влажностным сезонным колебаниям Сглаживать и выравнивать неровности поверхностей наружных и внутренних частей зданий, подлежащих декорированию плиткой Работать со средствами малой механизации, инструментом и приспособлениями, предназначенными для выполнения наружных и внутренних работ Производить резку под нужный</p> | <p>Практическое обучение</p> | <p>Дифференцированный зачет</p> |

| | | |
|---|--|--|
| <p>размер и сверление плитки для декорирования поверхностей Наносить клеящий раствор для наружных и внутренних работ и устанавливать плитку на декорируемую поверхность наружных и внутренних частей зданий, в соответствии с технологической картой Осуществлять проверку поверхностей наружных и внутренних частей зданий, декорированных плиткой, по горизонтали и по вертикали Заполнять швы между плитками специальными составами и производить уплотнение и сглаживание швов, их затирку</p> | | |
|---|--|--|

4.2. Итоговая аттестация слушателей

Итоговая аттестация предусматривает проведение дифференцированного зачета. Дифференцированный зачет проводится для определения соответствия полученных знаний, умений и навыков программе профессионального обучения и установления на этой основе лицам прошедшим курс повышения квалификации.

К итоговой аттестации допускаются лица, выполнившие требования, предусмотренные программой. В ходе выполнения слушателем практической квалификационной работы членами экзаменационной комиссии проводится оценка освоенных выпускниками профессиональных трудовых функций в соответствии с критериями.

Членами экзаменационной комиссии определяется оценка качества освоения программы «Технология облицовочных работ»

. Лицам, прошедшим соответствующее обучение в полном объеме и получившим положительную оценку на квалификационном экзамене, выдаются документы установленного образца .

5. ЛИТЕРАТУРА

Перечень учебных изданий

Основные источники

Рекомендуемые учебные издания:

- 1 Черноус Г.Г. «Облицовочные работы»: учеб. Пособие для нач. проф.образования-3-3 изд.,стер. – М.: Издательский центр «Академия»,2016.

Дополнительные источники

- 1 Завражин, Н.Н. Технология отделочных строительных работ: учеб.пособие / Н.Н. Завражин. - М.: Академия, 2006. – 416с.
- 2 Ивлиев, А.А. Отделочные строительные работы: учебник / А.А. Ивлиев, А.А. Кальгин, О.М. Скок. – 7-е изд., стер. – М.: Академия, 2008. – 488 с.
- 3 Куликов, О.Н. Охрана труда в строительстве: учебник / О.Н. Куликов, Е.Н. Ролин. – 6-е изд., стер. - М.: Академия, 2009. – 352 с.
- 4 Завражин, Н.Н. Отделочные работы: учеб.пособие / Н.Н. Завражин. - М.: Академия, 2010. – 320с.

Нормативно-правовые источники:

СНиП 12-03-2001 «Безопасность труда в строительстве. Часть 1. Общие требования»,приняты и введены в действие постановлением Госстроя России от 23.07.2001 № 80,зарегистрированы Минюстом России 9 августа 2001 № 2862

Периодические издания (отечественные журналы):

- 1 «Строительство: новые технологии – новое оборудование»,
- 2 «Технологии строительства»,
- 3 «Строительные материалы, оборудование, технологии XXI века»,
- 4 «Сухие строительные смеси»,

Интернет-ресурсы:

1. Knauf – немецкий стандарт. [Электронный ресурс]. – Режим доступа: <http://www.knauf-msk.ru>, свободный. – Загл. с экрана.
2. Техническая литература [Электронный ресурс]. – Режим доступа: <http://www.tehlit.ru>, свободный. – Загл. с экрана.
3. Портал нормативно-технической документации [Электронный ресурс]. – Режим доступа: <http://www.pntdoc.ru>, свободный. – Загл. с экрана.
4. Строительство и ремонт [Электронный ресурс]. – Режим доступа: <http://www.stroyremont.org.>, свободный. – Загл. с экрана.

Приложение 1.

ОБЛАСТНОЕ ГОСУДАРСТВЕННОЕ АВТОНОМНОЕ
ПРОФЕССИОНАЛЬНОЕ ОБРАЗОВАТЕЛЬНОЕ УЧРЕЖДЕНИЕ
«БЕЛГОРОДСКИЙ СТРОИТЕЛЬНЫЙ КОЛЛЕДЖ»

РАБОЧАЯ ПРОГРАММА УЧЕБНОЙ ДИСЦИПЛИНЫ
ЧЕРЧЕНИЕ (ЧТЕНИЕ ЧЕРТЕЖЕЙ, СТРОИТЕЛЬНЫХ СХЕМ)

Квалификация – облицовщик-плиточник

г. Белгород, 2020г.

СОДЕРЖАНИЕ

1. ПАСПОРТ ПРОГРАММЫ УЧЕБНОЙ ДИСЦИПЛИНЫ
2. СТРУКТУРА И СОДЕРЖАНИЕ УЧЕБНОЙ ДИСЦИПЛИНЫ
3. УСЛОВИЯ РЕАЛИЗАЦИИ ПРОГРАММЫ УЧЕБНОЙ ДИСЦИПЛИНЫ
4. КОНТРОЛЬ И ОЦЕНКА РЕЗУЛЬТАТОВ ОСВОЕНИЯ УЧЕБНОЙ ДИСЦИПЛИНЫ (ВИДА ПРОФЕССИОНАЛЬНОЙ ДЕЯТЕЛЬНОСТИ)

1. ПАСПОРТ РАБОЧЕЙ ПРОГРАММЫ УЧЕБНОЙ ДИСЦИПЛИНЫ ЧЕРЧЕНИЕ (ЧТЕНИЕ ЧЕРТЕЖЕЙ, СТРОИТЕЛЬНЫХ СХЕМ)

1.1 Область применения рабочей программы

Рабочая программа учебной дисциплины является частью программы повышения квалификации Технология облицовочных работ и составлена в соответствии с требованиями профессионального стандарта, утвержденного приказом Министерством труда и социальной защиты Российской Федерации № 12-н от 10 января 2017 г. по профессии «ПЛИТОЧНИК» (рег. № 45388)

1.2 Место учебной дисциплины в структуре программы:

Дисциплина входит в теоретическое обучение по повышению квалификации (дополнительного профессионального образования) Технология облицовочных работ

1.3 Цели и задачи учебной дисциплины - требования к результатам освоения учебной дисциплины:

В результате освоения учебной дисциплины слушатель **должен уметь:**

- читать архитектурно - строительные чертежи, проекты, схемы производства работ;

В результате освоения учебной дисциплины слушатель **должен знать:**

- требования единой системы конструкторской документации и системы проектной документации для строительства;
- основные правила построения чертежей и схем, виды нормативно - технической документации;
- виды строительных чертежей, проектов, схем производства работ;
- правила чтения технической и технологической документации.

2.СОДЕРЖАНИЕ УЧЕБНОЙ ДИСЦИПЛИНЫ

2.2. Тематический план и содержание учебной дисциплины «ЧЕРЧЕНИЕ (ЧТЕНИЕ ЧЕРТЕЖЕЙ, СТРОИТЕЛЬНЫХ СХЕМ)»

| Наименование разделов и тем | Содержание учебного материала, лабораторные и практические работы, самостоятельная работа слушателей | Объем часов |
|--|--|-------------|
| 1 | 2 | 3 |
| Тема 1.1 Чтение чертежей | Содержание учебного материала | 1 |
| | 1 Упражнения в чтении чертежей конструктивных элементов здания, подлежащих облицовке плитками облицовщиком-плиточником 4-го разряда. | |
| Тема 1.2. Изучение рисунков облицовки | Содержание учебного материала | 2 |
| | 1 Изучение рисунков для облицовки потолков, криволинейных поверхностей стен и полов | |
| | 2 Изучение рисунков фриз | |
| | 3 Изучение рисунков декоративной облицовки плитками. | |
| | Контрольная работа | 1 |
| | Всего: | 4 |

3. УСЛОВИЯ РЕАЛИЗАЦИИ УЧЕБНОЙ ДИСЦИПЛИНЫ

3.1. Требования к материально-техническому обеспечению

Реализация учебной дисциплины осуществляется в учебном кабинете «Черчение (чтение чертежей, строительных схем)».

Оборудование учебного кабинета:

- рабочее место преподавателя;
- доска аудиторная;
- стол ученический по количеству посадочных мест;
- набор чертежных инструментов;
- наглядные пособия, макеты, таблицы по черчению;
- технические средства обучения: — ПК, проектор

3.2. Информационное обеспечение обучения

Перечень рекомендуемых учебных изданий, Интернет-ресурсов, дополнительной литературы

Основные источники:

1. Черчение для строителей: Ю.А. Коров: Учебник для учащихся нач. проф. образования, Выс. шк. 2015

Дополнительные источники:

1. Задания по черчению для строителей,/ А.А. Якубович - М.: Выс. шк. ,2014
2. Единые требования по выполнению строительных чертежей: справочное пособие/ О.В.Георгиевский. - М.: Архитектура - С, 2014.

4. КОНТРОЛЬ И ОЦЕНКА РЕЗУЛЬТАТОВ ОСВОЕНИЯ УЧЕБНОЙ ДИСЦИПЛИНЫ

Контроль и оценка результатов освоения учебной дисциплины осуществляется преподавателем в процессе проведения занятий (устный опрос, контрольная работа)

| Результаты обучения (освоенные умения, усвоенные знания) | Формы и методы контроля и оценки результатов обучения |
|---|---|
| Умения: читать архитектурно - строительные чертежи, проекты, схемы производства работ; | Устная проверка, тестовый контроль |
| Знания: требования единой системы конструкторской документации и системы проектной документации для строительства; | Устная проверка, тестовый контроль |
| основные правила построения чертежей и схем, виды нормативно - технической документации; | Устная проверка |
| виды строительных чертежей, проектов, схем производства работ; | Тестовый контроль |
| правила чтения технической и технологической документации. | Устная проверка |

Приложение 2.

ОБЛАСТНОЕ ГОСУДАРСТВЕННОЕ АВТОНОМНОЕ
ПРОФЕССИОНАЛЬНОЕ ОБРАЗОВАТЕЛЬНОЕ УЧРЕЖДЕНИЕ
«БЕЛГОРОДСКИЙ СТРОИТЕЛЬНЫЙ КОЛЛЕДЖ»

РАБОЧАЯ ПРОГРАММА УЧЕБНОЙ ДИСЦИПЛИНЫ

МАТЕРИАЛОВЕДЕНИЕ

Квалификация – облицовщик-плиточник

Белгород, 2020г.

СОДЕРЖАНИЕ

1. ПАСПОРТ РАБОЧЕЙ ПРОГРАММЫ УЧЕБНОЙ ДИСЦИПЛИНЫ
2. СТРУКТУРА И СОДЕРЖАНИЕ УЧЕБНОЙ ДИСЦИПЛИНЫ
3. УСЛОВИЯ РЕАЛИЗАЦИИ УЧЕБНОЙ ДИСЦИПЛИНЫ
4. КОНТРОЛЬ И ОЦЕНКА РЕЗУЛЬТАТОВ ОСВОЕНИЯ УЧЕБНОЙ ДИСЦИПЛИНЫ(ВИДА ПРОФЕССИОНАЛЬНОЙ ДЕЯТЕЛЬНОСТИ)

1. ПАСПОРТ РАБОЧЕЙ ПРОГРАММЫ УЧЕБНОЙ ДИСЦИПЛИНЫ

Материаловедение

1.1. Область применения рабочей программы

Рабочая программа учебной дисциплины является частью программы повышения квалификации Технология облицовочных работ в соответствии с требованиями профессионального стандарта. Рабочая программа учебной дисциплины разработана в соответствии с требованиями профессионального стандарта, утвержденного приказом Министерством труда и социальной защиты Российской Федерации № 12-н от 10 января 2017 г. 16.104 «ПЛИТОЧНИК» (рег. № 45388)

Место учебной дисциплины в структуре образовательной программы: дисциплина входит в теоретическое обучение по повышению квалификации (дополнительного профессионального образования) Технология облицовочных работ

1.2. Цели и задачи учебной дисциплины – требования к результатам освоения дисциплины:

В результате освоения дисциплины слушатель должен

уметь:

- определять основные свойства материалов;

знать:

- Виды основных материалов, применяемых при облицовке наружных и внутренних поверхностей

- общую классификацию материалов, их основные свойства и области применения

2. СОДЕРЖАНИЕ УЧЕБНОЙ ДИСЦИПЛИНЫ

2.1. Тематический план и содержание учебной дисциплины «Материаловедение»

| Наименование разделов и тем | Содержание учебного материала, лабораторные и практические работы, самостоятельная работа слушателей | | Объем часов |
|---|--|--|-------------|
| 1 | 2 | | 3 |
| | Содержание учебного материала | | 6 |
| Тема 1.1. <i>Облицовочные материалы</i> | 1 | Крупноразмерные облицовочные материалы: декоративные битумно-слоистые пластики; декоративные плиты тонкого пиления из природного камня (мрамора, известняка, травертина) и синтетические панели и плиты. | |
| | 2 | Новые облицовочные материалы и их свойства | |
| Тема 1.2. <i>Мастики и клеи</i> | Содержание учебного материала | | 1 |
| | 1 | Новые виды мастик, клеящих веществ их свойства | |
| | Контрольная работа | | 1 |
| | Всего | | 8 |

3. УСЛОВИЯ РЕАЛИЗАЦИИ ПРОГРАММЫ ДИСЦИПЛИНЫ

3.1. Материально-техническое обеспечение

Реализация учебной дисциплины осуществляется в учебном кабинете «Материаловедение».

Оборудование учебного кабинета:

- автоматизированное рабочее место преподавателя;
- рабочие места слушателей (по количеству слушателей);
- комплект ручного технологического инструмента (по количеству слушателей);
- комплект лабораторного инвентаря (мерная посуда, емкости для разведения растворов, составов, сита, весы, емкости для сыпучих материалов, планшеты).

Технические средства обучения: компьютер с лицензионным программным обеспечением, проектор

3.2. Информационное обеспечение обучения

Перечень учебных изданий, Интернет-ресурсов, дополнительной литературы

Основные источники:

1. Смирнов В. А. Материаловедение. Отделочные работы. – М.: Академия, 2016

Дополнительные источники:

1. Кульков О.В., Смирнов В.А., Ефимов Б.А. Материаловедение. Отделочные работы. – М.: Академия, 2010
2. Поцешковская Л.В. Материаловедение для штукатуров, облицовщиков и мозаичников. – Ростов-на-Дону: «Феникс», 2006.
3. Парикова Е.В. Материаловедение (сухое строительство). – М.: Академия, 2010

Периодические издания (отечественные журналы):

- 1 «Строительство: новые технологии – новое оборудование»,
- 2 «Технологии строительства»,
- 3 «Строительные материалы, оборудование, технологии XXI века»,

Интернет-ресурсы:

- 1 Knauf – немецкий стандарт. [Электронный ресурс]. – Режим доступа: <http://www.knauf-msk.ru>, свободный. – Загл. с экрана.
- 2 Техническая литература [Электронный ресурс]. – Режим доступа: <http://www.tehlit.ru>, свободный. – Загл. с экрана.
- 3 Портал нормативно-технической документации [Электронный ресурс]. – Режим доступа: <http://www.pntdoc.ru>, свободный. – Загл. с экрана.
- 4 **Строительство и ремонт [Электронный ресурс]. – Режим доступа: <http://www.stroy-remont.org.>, свободный. – Загл. с экрана.**

4. КОНТРОЛЬ И ОЦЕНКА РЕЗУЛЬТАТОВ ОСВОЕНИЯ ДИСЦИПЛИНЫ

Контроль и оценка результатов освоения дисциплины осуществляется преподавателем в процессе проведения тестирования, а также выполнения обучающимися индивидуальных заданий

| Результаты обучения (освоенные умения, усвоенные знания) | Формы и методы контроля и оценки результатов обучения |
|---|--|
| Освоенные умения: | |
| - определять основные свойства материалов; | Устный опрос Контрольная работа |
| Усвоенные знания: | |
| - Виды основных материалов, применяемых при облицовке и декорировании наружных и внутренних частей зданий | Устный опрос Контрольная работа |

ОБЛАСТНОЕ ГОСУДАРСТВЕННОЕ АВТОНОМНОЕ
ПРОФЕССИОНАЛЬНОЕ ОБРАЗОВАТЕЛЬНОЕ УЧРЕЖДЕНИЕ
«БЕЛГОРОДСКИЙ СТРОИТЕЛЬНЫЙ КОЛЛЕДЖ»

РАБОЧАЯ ПРОГРАММА УЧЕБНОЙ ДИСЦИПЛИНЫ

ОХРАНА ТРУДА

Квалификация – облицовщик-плиточник

Белгород, 2020г.

СОДЕРЖАНИЕ

1. ПАСПОРТ ПРОГРАММЫ УЧЕБНОЙ ДИСЦИПЛИНЫ
2. СТРУКТУРА И СОДЕРЖАНИЕ УЧЕБНОЙ ДИСЦИПЛИНЫ
3. УСЛОВИЯ РЕАЛИЗАЦИИ ПРОГРАММЫ УЧЕБНОЙ ДИСЦИПЛИНЫ
4. КОНТРОЛЬ И ОЦЕНКА РЕЗУЛЬТАТОВ ОСВОЕНИЯ УЧЕБНОЙ ДИСЦИПЛИНЫ(ВИДА ПРОФЕССИОНАЛЬНОЙ ДЕЯТЕЛЬНОСТИ)

1. ПАСПОРТ РАБОЧЕЙ ПРОГРАММЫ УЧЕБНОЙ ДИСЦИПЛИНЫ

Охрана труда

1.1. Область применения рабочей программы

Рабочая программа учебной дисциплины является частью программы повышения квалификации Технология облицовочных работ в соответствии с требованиями профессионального стандарта, утвержденного приказом Министерством труда и социальной защиты Российской Федерации № 12-н от 10 января 2017 г. по профессии «ПЛИТОЧНИК» (рег. № 45388)

Место учебной дисциплины в структуре основной образовательной программы: дисциплина входит в теоретическое обучение программы повышения квалификации Технология облицовочных работ.

1.2. Цели и задачи учебной дисциплины – требования к результатам освоения дисциплины:

В результате освоения дисциплины обучающийся должен

уметь:

-производить работы в соответствии с технологической картой;

знать:

- Состав нормокомплекта средств малой механизации, инструментов, приспособлений и инвентаря для производства плиточных работ, правила их использования
- Нормативная трудоемкость выполнения отдельных операций при производстве плиточных работ в соответствии с технологической картой
- Нормы расхода материалов при производстве плиточных работ в соответствии с технологической картой
- Требования охраны труда
- Правила электробезопасности
- Правила пожарной безопасности

2. СОДЕРЖАНИЕ УЧЕБНОЙ ДИСЦИПЛИНЫ

2.1. Тематический план и содержание учебной дисциплины « Охрана труда»

| Наименование разделов и тем | Содержание учебного материала, лабораторные и практические работы, самостоятельная работа слушателей | | Объем часов |
|---|--|--|-------------|
| 1 | 2 | | 3 |
| | Содержание учебного материала | | 1 |
| <i>Тема 1.1 Организация работы по охране труда и общие вопросы безопасности труда в строительстве</i> | 1 | Основные понятия по охране труда на строительном производстве. Трудовое законодательство. Стандарты по безопасности труда в строительстве. Виды инструктажей по технике безопасности, допуск к работе. Средства индивидуальной защиты. Санитарно – бытовое обслуживание. Организация безопасности труда на строительной площадке. Сигнальные цвета и знаки безопасности, их роль и значение. | |
| Тема 1.2. Техника безопасности при производстве облицовочных работ | Содержание учебного материала | | 2 |
| | 1 | Правила электробезопасности. Правила пожарной безопасности | |
| | Контрольная работа | | 1 |
| | Всего | | 4 |

3. УСЛОВИЯ РЕАЛИЗАЦИИ ПРОГРАММЫ ДИСЦИПЛИНЫ

3.1. Материально-техническое обеспечение

Реализация программы дисциплины осуществляется в учебном кабинете технологии отделочных строительных работ. Оборудование:

- автоматизированное рабочее место преподавателя;
- рабочие места слушателей (по количеству слушателей);
- комплект учебно-наглядных пособий «Охрана руда»;

Технические средства обучения: компьютер с лицензионным программным обеспечением, проектор

3.2. Информационное обеспечение обучения

Перечень учебных изданий

а) основная литература:

1. Недоступов Ю.К. Охрана труда в образовательных учреждениях, учебное пособие, Мытищи, УПЦ «Талант», 2016.

б) дополнительная литература:

1. Девисилов В.А. Охрана труда, учебник, М., «Форум», 2004.

4. КОНТРОЛЬ И ОЦЕНКА РЕЗУЛЬТАТОВ ОСВОЕНИЯ ДИСЦИПЛИНЫ

Контроль и оценка результатов освоения дисциплины осуществляется преподавателем в процессе занятий (устный опрос, тестирование, контрольная работа)

| Результаты обучения (освоенные умения, усвоенные знания) | Формы и методы контроля и оценки результатов обучения |
|---|--|
| Освоенные умения: | |
| -производить работы в соответствии с технологической картой; | Устный опрос Тестирование, контрольная работа |
| Усвоенные знания: -требования охраны труда; -правила электробезопасности; -правила пожарной безопасности. | Устный опрос Тестирование контрольная работа |

ОБЛАСТНОЕ ГОСУДАРСТВЕННОЕ АВТОНОМНОЕ
ПРОФЕССИОНАЛЬНОЕ ОБРАЗОВАТЕЛЬНОЕ УЧРЕЖДЕНИЕ
«БЕЛГОРОДСКИЙ СТРОИТЕЛЬНЫЙ КОЛЛЕДЖ»

РАБОЧАЯ ПРОГРАММА УЧЕБНОЙ ДИСЦИПЛИНЫ
УСТРОЙСТВО ПОКРЫТИЙ ПОЛОВ И ОБЛИЦОВКА СТЕН

Квалификация – облицовщик-плиточник

Белгород, 2020г.

СОДЕРЖАНИЕ

1. ПАСПОРТ ПРОГРАММЫ УЧЕБНОЙ ДИСЦИПЛИНЫ
2. СТРУКТУРА И СОДЕРЖАНИЕ УЧЕБНОЙ ДИСЦИПЛИНЫ
3. УСЛОВИЯ РЕАЛИЗАЦИИ ПРОГРАММЫ УЧЕБНОЙ ДИСЦИПЛИНЫ
4. КОНТРОЛЬ И ОЦЕНКА РЕЗУЛЬТАТОВ ОСВОЕНИЯ УЧЕБНОЙ ДИСЦИПЛИНЫ

1. ПАСПОРТ РАБОЧЕЙ ПРОГРАММЫ УЧЕБНОЙ ДИСЦИПЛИНЫ ОБОРУДОВАНИЕ И ТЕХНОЛОГИЯ ВЫПОЛНЕНИЯ РАБОТ ПО ПРОФЕССИИ «ОБЛИЦОВЩИК-ПЛИТОЧНИК»

1.1 Область применения рабочей программы

Рабочая программа учебной дисциплины является частью программы повышения квалификации Технология облицовочных работ в соответствии с требованиями профессионального стандарта, утверждённого приказом Министерства труда и социальной защиты Российской Федерации № 12-н от 10 января 2017 г. по профессии «ПЛИТОЧНИК» (рег. № 45388)

1.2 Место учебной дисциплины в структуре образовательной программы:
дисциплина входит в теоретический курс обучения программы повышения квалификации Технология облицовочных работ

1.3. Цели и задачи учебной дисциплины – требования к результатам освоения дисциплины:

- в результате освоения дисциплины слушатель должен;

уметь:

- Готовить клеящие растворы для производства плиточных работ на основе сухих смесей различных составов и рецептур с использованием средств малой механизации
- Сглаживать и выравнивать неровности поверхности, подлежащей облицовке плиткой
- Производить резку под нужный размер и сверление плитки
- Наносить клеящий раствор и устанавливать плитку на вертикальные и горизонтальные поверхности
- Производить работы в соответствии с технологической картой
- Работать со средствами малой механизации, инструментом и приспособлениями, предназначенными для выполнения плиточных работ
- Заполнять швы между плитками, производить уплотнение и сглаживание швов и затирку облицованной поверхности

знать:

- Технология производства работ по декорированию поверхностей плиткой в соответствии с технологической картой
- Правила приготовления клеящих растворов для производства плиточных работ на основе сухих смесей с использованием средств малой механизации, устойчивых к температурным и влажностным сезонным колебаниям

- Нормативная трудоемкость выполнения отдельных операций при производстве работ по декорированию плиткой в соответствии с технологической картой
- Нормы расхода материалов при производстве наружных плиточных работ в соответствии с технологической картой
- Состав технологического нормокомплекта средств малой механизации, инструментов, приспособлений и инвентаря для производства облицовочных работ, правила их использования

2. СОДЕРЖАНИЕ УЧЕБНОЙ ДИСЦИПЛИНЫ

2.1. Тематический план и содержание учебной дисциплины «Устройство покрытия полов и облицовка стен»

| Наименование разделов и тем | Содержание учебного материала, лабораторные и практические работы, самостоятельная работа слушателей | | Объем часов | |
|---|--|--|-------------|---|
| 1 | 2 | | 3 | |
| | Содержание учебного материала | | | |
| Тема 1.1. <i>Настилка мозаичных покрытий полов из керамической плитки</i> | 1 | Способы разметки поверхности пола под укладку карт ковровой мозаики по заданному рисунку | 2 | |
| | 2 | Порядок подготовки основания для настилки полов из ковровой мозаики | | |
| | 3 | Правила настилки полов из карт ковровой мозаики | | |
| | 4 | Инструменты, приспособления, применяемые при настилке ковровой мозаики | | |
| | Практические занятия | | | 1 |
| | 1 | Составить алгоритм разметки поверхностей пола под укладку карт ковровой мозаики по заданному рисунку | | |
| 2 | Составить алгоритм подготовки основания для настилки полов из ковровой мозаики | | | |
| Тема 1.2. <i>Настилка пола из керамической плитки</i> | Содержание учебного материала | | | 2 |
| | 1 | Симметричная настилка | | |
| | 2 | Несимметричная настилка | | |
| | 3 | Прямая настилка | | |
| | 4 | Диагональная настилка | | |
| | Практические занятия | | | 1 |
| 1 | Составление алгоритма симметричной и несимметричной настилки | | | |
| 2 | Составление алгоритма прямой и диагональной настилки | | | |
| Тема 1.3. <i>Облицовка криволинейных поверхностей и потолка</i> | Содержание учебного материала | | | 4 |
| | 1 | Способы разметки и разбивки под облицовку плитками наружных и внутренних криволинейных поверхностей | | |
| | 2 | Способы разбивки поверхностей под декоративную облицовку | | |
| | 3 | Технология облицовки криволинейных поверхностей | | |
| | 4 | Правила укладки фризов любого рисунка | | |
| | Практические занятия | | | 2 |
| 1 | Составить алгоритм облицовки криволинейных поверхностей | | | |
| 2 | Составить алгоритм облицовки потолков | | | |
| Тема 1.4. <i>Декоративная облицовка плитками</i> | Содержание учебного материала | | | 2 |
| | 1 | Выбор плитки. | | |

| | | | |
|--|-----------------------------|--|-----------------|
| | 2 | Подготовка поверхности к декоративной облицовке плитками | |
| | Практические занятия | | 1 |
| | 1 | Составить алгоритм декоративной облицовки плитками | |
| | Контрольная работа | | 1 |
| | | | Всего 16 |

3. УСЛОВИЯ РЕАЛИЗАЦИИ ПРОГРАММЫ ДИСЦИПЛИНЫ

3.1. Материально-техническое обеспечение

Реализация программы дисциплины осуществляется в учебном кабинете технологии отделочных строительных работ. Оборудование:

- автоматизированное рабочее место преподавателя;
- рабочие места обучающихся (по количеству слушателей);
- комплект ручного технологического инструмента (по количеству слушателей);
- комплект лабораторного инвентаря (мерная посуда, емкости для разведения растворов, составов, сита, весы, емкости для сыпучих материалов, планшеты).

Технические средства обучения: компьютер с лицензионным программным обеспечением, проектор

3.2. Информационное обеспечение обучения

1. Черноус Г.Г. «Облицовочные работы»: учеб. Пособие для нач. проф.образования-3-3 изд.,стер. – М.: Издательский центр «Академия»,2016.

Дополнительные источники

1. Завражин, Н.Н. Технология отделочных строительных работ: учеб.пособие / Н.Н. Завражин. - М.: Академия, 2006. – 416с.
2. Ивлиев, А.А. Отделочные строительные работы: учебник / А.А. Ивлиев, А.А. Кальгин, О.М. Скок. – 7-е изд., стер. – М.: Академия, 2008. – 488 с.
3. Куликов, О.Н. Охрана труда в строительстве: учебник / О.Н. Куликов, Е.Н. Ролин. – 6-е изд., стер. - М.: Академия, 2009. – 352 с.
4. Завражин, Н.Н. Отделочные работы: учеб.пособие / Н.Н. Завражин. - М.: Академия, 2010. – 320с.

Нормативно-правовые источники:

СНиП 12-03-2001 «Безопасность труда в строительстве. Часть 1. Общие требования», приняты и введены в действие постановлением Госстроя России от 23.07.2001 № 80, зарегистрированы Минюстом России 9 августа 2001 № 2862

Периодические издания (отечественные журналы):

- «Строительство: новые технологии – новое оборудование»,
- «Технологии строительства»,
- «Строительные материалы, оборудование, технологии XXI века»,
- «Сухие строительные смеси»,

Интернет-ресурсы:

Кнауф – немецкий стандарт. [Электронный ресурс]. – Режим доступа: <http://www.knauf-msk.ru>, свободный. – Загл. с экрана.

Техническая литература [Электронный ресурс]. – Режим доступа: <http://www.tehlit.ru>, свободный. – Загл. с экрана.

Портал нормативно-технической документации [Электронный ресурс]. – Режим доступа: <http://www.pntdoc.ru>, свободный. – Загл. с экрана.

Строительство и ремонт [Электронный ресурс]. – Режим доступа: <http://www.stroyremont.org.>, свободный. – Загл. с экрана.

4. КОНТРОЛЬ И ОЦЕНКА РЕЗУЛЬТАТОВ ОСВОЕНИЯ ДИСЦИПЛИНЫ

Контроль и оценка результатов освоения дисциплины осуществляется преподавателем в процессе проведения учебных занятий.

| Результаты обучения (освоенные умения, усвоенные знания) | Формы и методы контроля и оценки результатов обучения |
|---|--|
| Освоенные умения: | |
| <p>Готовить клеящие растворы для производства работ по декорированию поверхностей плиткой на основе сухих смесей с использованием средств малой механизации, устойчивых к температурным и влажностным сезонным колебаниям</p> <p>Сглаживать и выравнивать неровности поверхностей наружных и внутренних частей зданий, подлежащих декорированию плиткой</p> <p>Работать со средствами малой механизации, инструментом и приспособлениями, предназначенными для выполнения наружных и внутренних работ</p> <p>Производить резку под нужный размер и сверление плитки для декорирования поверхностей</p> <p>Наносить клеящий раствор для наружных и внутренних работ и устанавливать плитку на декорируемую поверхность наружных и внутренних частей зданий, в соответствии с технологической картой</p> <p>Осуществлять проверку поверхностей наружных и внутренних частей зданий, декорированных плиткой, по горизонтали и по вертикали</p> <p>Заполнять швы между плитками специальными составами и производить уплотнение и сглаживание швов, их затирку</p> | Устный опрос, Контрольная работа |
| Усвоенные знания: | |
| <p>Виды основных материалов, применяемых при облицовке наружных частей зданий и сооружений</p> <p>Состав набора инструментов, вспомогательных материалов и оборудования, необходимых при производстве плиточных работ, правила их использования</p> <p>Виды основных материалов, применяемых при облицовке и декорировании наружных и внутренних частей зданий</p> <p>Технология производства работ по декорированию поверхностей плиткой в соответствии с технологической картой</p> <p>Правила приготовления клеящих растворов для производства плиточных работ на основе сухих смесей с использованием средств малой механизации, устойчивых к температурным и влажностным сезонным колебаниям</p> <p>Нормативная трудоемкость выполнения отдельных операций при производстве работ по декорированию плиткой в соответствии с технологической картой</p> <p>Нормы расхода материалов при производстве наружных плиточных работ в соответствии с технологической картой</p> <p>Состав технологического нормокомплекта средств малой механизации, инструментов, приспособлений и инвентаря для производства облицовочных работ, правила их использования</p> | Устный опрос, Контрольная работа |

ОБЛАСТНОЕ ГОСУДАРСТВЕННОЕ АВТОНОМНОЕ
ПРОФЕССИОНАЛЬНОЕ ОБРАЗОВАТЕЛЬНОЕ УЧРЕЖДЕНИЕ
БЕЛГОРОДСКИЙ СТРОИТЕЛЬНЫЙ КОЛЛЕДЖ

РАБОЧАЯ ПРОГРАММА ПРАКТИЧЕСКОГО ОБУЧЕНИЯ

ТЕХНОЛОГИЯ ОБЛИЦОВОЧНЫХ РАБОТ

Квалификация – облицовщик-плиточник

СОДЕРЖАНИЕ

1. ПАСПОРТ РАБОЧЕЙ ПРОГРАММЫ ПРАКТИЧЕСКОГО
ОБУЧЕНИЯ

2. СТРУКТУРА И СОДЕРЖАНИЕ ПРАКТИЧЕСКОГО
ОБУЧЕНИЯ

3. УСЛОВИЯ РЕАЛИЗАЦИИ ПРАКТИЧЕСКОГО ОБУЧЕНИЯ

4. КОНТРОЛЬ И ОЦЕНКА РЕЗУЛЬТАТОВ ОСВОЕНИЯ
ПРАКТИЧЕСКОГО ОБУЧЕНИЯ

1. ПАСПОРТ РАБОЧЕЙ ПРОГРАММЫ ПРАКТИЧЕСКОГО ОБУЧЕНИЯ

1.1. Область применения рабочей программы

Рабочая программа практического обучения повышения квалификации Технология облицовочных работ является частью программы профессиональной подготовки по профессии «Облицовщик-плиточник» в части освоения основного вида деятельности (ОВД): Выполнение работ по облицовке внутренних и наружных горизонтальных и вертикальных поверхностей плиткой.

1.2. Результатом освоения программы практического обучения является овладения основным вида деятельности, а так же ОТФ, ТФ:

ОТФ.D. Декоративно-художественная облицовка стен, потолков, полов и других архитектурно-конструктивных элементов здания керамической, мозаичной, керамогранитной плиткой.

трудовые функции:

ТФ.01. (D/01.4) Подготовительные и заключительные работы

ТФ.02. (D/02.4) Декоративно-художественная облицовка поверхностей стен, полов и других архитектурно-конструктивных элементов здания керамической, мозаичной и керамогранитной плиткой

Основная цель вида профессиональной деятельности:

Покрытие наружных и внутренних поверхностей зданий различными видами плиток защитного и декоративного назначения.

2. РЕЗУЛЬТАТЫ ОСВОЕНИЯ РАБОЧЕЙ ПРОГРАММЫ ПРАКТИЧЕСКОГО ОБУЧЕНИЯ

Результатом освоения рабочей программы учебной практики является освоение основных видов профессиональной деятельности (ВПД):

| ВПД | ОТФ | ТФ | Трудовые действия | Умения |
|--|---|---|---|---|
| Работы по облицовке внутренних и наружных горизонтальных и вертикальных поверхностей плиткой | Декоративно-художественная облицовка стен, потолков, полов и других архитектурно-конструктивных элементов здания керамической, мозаичной, керамогранитной плиткой | Подготовительные и заключительные работы | <p>Очистка и подготовка наружных и внутренних поверхностей зданий под облицовку</p> <p>Разметка и провешивание поверхности</p> <p>Установка маяков и выравнивающих скоб</p> <p>Установка (перестановка) подмостей</p> <p>Уборка и вывоз мусора в специально отведенные места</p> <p>Очистка и подготовка наружных и внутренних поверхностей зданий под облицовку</p> <p>Разметка и провешивание поверхности</p> | <p>Производить очистку и подготовку основания, подлежащего облицовке</p> <p>Производить сортировку плиток и обработку их кромок</p> <p>Производить разметку и провешивание поверхности, подлежащей облицовке, устанавливать плитки-маяки и ориентиры для выкладки плитки по горизонтали и вертикали</p> |
| Работы по облицовке внутренних и наружных горизонтальных и вертикальных поверхностей плиткой | Декоративно-художественная облицовка стен, потолков, полов и других архитектурно-конструктивных элементов здания керамической, | Декоративно-художественная облицовка поверхностей стен, полов и других архитектурно-конструктивных элементов здания керамической, | <p>Приготовление клеящего раствора для выполнения декорированию поверхностей плиткой на наружных и внутренних частях зданий на основе сухих смесей, устойчивых к температурным и влажностным сезонным колебаниям с использованием средств малой механизации</p> <p>Выравнивание неровностей поверхности наружных и внутренних</p> | <p>Готовить клеящие растворы для производства работ по декорированию поверхностей плиткой на основе сухих смесей с использованием средств малой механизации, устойчивых к температурным и влажностным сезонным колебаниям</p> <p>Сглаживать и выравнивать</p> |

| | | | | |
|--|------------------------------------|-------------------------------------|--|---|
| | мозаичной, керамогранитной плиткой | мозаичной и керамогранитной плиткой | <p>частей зданий, подлежащих декорированию плиткой</p> <p>Приготовление клеящего раствора для выполнения декорированию поверхностей плиткой на наружных и внутренних частях зданий на основе сухих смесей, устойчивых к температурным и влажностным сезонным колебаниям с использованием средств малой механизации</p> <p>Выравнивание неровностей поверхности наружных и внутренних частей зданий, подлежащих декорированию плиткой</p> | <p>неровности поверхностей наружных и внутренних частей зданий, подлежащих декорированию плиткой</p> <p>Работать со средствами малой механизации, инструментом и приспособлениями, предназначенными для выполнения наружных и внутренних работ</p> <p>Производить резку под нужный размер и сверление плитки для декорирования поверхностей</p> <p>Наносить клеящий раствор для наружных и внутренних работ и устанавливать плитку на декорируемую поверхность наружных и внутренних частей зданий, в соответствии с технологической картой</p> <p>Осуществлять проверку поверхностей наружных и внутренних частей зданий, декорированных плиткой, по горизонтали и по вертикали</p> <p>Заполнять швы между плитками специальными составами и производить уплотнение и сглаживание швов, их затирку</p> |
|--|------------------------------------|-------------------------------------|--|---|

2.1. ТЕМАТИЧЕСКИЙ ПЛАН И СОДЕРЖАНИЕ УЧЕБНОЙ ПРАКТИКИ

| № п/п | Наименование темы | Наименование/содержание осваиваемых трудовых действий | Кол-во часов |
|----------|---|--|-----------------|
| 1 | Тема 1. Инструктаж по технике безопасности на рабочем месте | Инструктаж по технике безопасности на рабочем месте | 2 |
| 2 | Тема 2. Настилка полов из ковровой керамики с разметкой поверхности под укладку по заданному рисунку. | Выполнить разметку поверхности пола под укладку карт ковровой мозаики по заданному рисунку | 4 |
| | | Выполнить подготовку основания для настилки полов из ковровой мозаики | 2 |
| | | Выполнить настилку полов из карт ковровой мозаики. | 4 |
| | | Выполнить симметричную настилку | 2 |
| | | Выполнить несимметричную настилку | 2 |
| | | Выполнить прямую настилку | 2 |
| | | Выполнить диагональную настилку | 2 |
| 3 | Тема 3. Облицовка потолков и криволинейных поверхностей | Выполнить облицовку криволинейных поверхностей | 6 |
| | | Выполнить облицовку потолков | 4 |
| 4 | Тема 4. Декоративная облицовка плитками | Выполнить декоративную облицовку поверхности плитками | 8 |
| 5 | Проверочная работа | Тестирование | 2 |
| | Консультация | Подготовка к итоговой аттестации | 2 |
| | | ИТОГО: | 38 |

3. УСЛОВИЯ РЕАЛИЗАЦИИ РАБОЧЕЙ ПРОГРАММЫ УЧЕБНОЙ ПРАКТИКИ

3.1. МАТЕРИАЛЬНО-ТЕХНИЧЕСКОЕ ОБЕСПЕЧЕНИЕ

Для реализации рабочей программы учебной практики имеется:

Мастерская облицовщик-плиточник

Оборудование мастерской и рабочих мест мастерской облицовщиков-плиточников

- комплект контрольно-измерительного инструмента (по количеству слушателей);
- комплект ручного технологического инструмента по облицовочным работам (по количеству слушателей);
- механизированное оборудование (миксер строительный, электроплиткорез);
- инвентарь (емкости для раствора и плиточного клея, мерная посуда, сита);
- комплект средств индивидуальной защиты (по количеству слушателей);
- средства подмащивания.

3.2 Общие требования к организации образовательного процесса

Практическое обучение проводится мастерами практического обучения концентрированно.

4. КОНТРОЛЬ И ОЦЕНКА РЕЗУЛЬТАТОВ ОСВОЕНИЯ УЧЕБНОЙ ПРАКТИКИ

Контроль и оценка результатов освоения практического обучения осуществляется руководителем практики в процессе проведения учебных занятий, занятий практического обучения.

**Таблица соответствия результатов обучения
содержанию программы и формам контроля и оценки**

| Результаты обучения | Наименование соответствующих дисциплин | Формы контроля и оценки результатов обучения |
|--|---|---|
| Трудовые действия: Очистка и подготовка наружных и внутренних поверхностей зданий под облицовку Разметка и провешивание поверхности Установка маяков и выравнивающих скоб Установка (перестановка) подмостей Уборка и вывоз мусора в специально отведенные места Очистка и подготовка наружных и внутренних поверхностей зданий под облицовку Разметка и провешивание поверхности Приготовление клеящего раствора для выполнения | Практическое обучение | Оценка выполнения трудовых приемов и операций в течение практического обучения. |

| | | |
|---|--|--|
| <p>декорированию поверхностей плиткой на наружных и внутренних частях зданий на основе сухих смесей, устойчивых к температурным и влажностным сезонным колебаниям с использованием средств малой механизации</p> <p>Выравнивание неровностей поверхности наружных и внутренних частей зданий, подлежащих декорированию плиткой</p> <p>Приготовление клеящего раствора для выполнения декорированию поверхностей плиткой на наружных и внутренних частях зданий на основе сухих смесей, устойчивых к температурным и влажностным сезонным колебаниям с использованием средств малой механизации</p> <p>Выравнивание неровностей поверхности наружных и внутренних частей зданий, подлежащих декорированию плиткой</p> <p>Умения:</p> <p>Производить очистку и подготовку основания, подлежащего облицовке</p> <p>Производить сортировку плиток и обработку их кромок</p> <p>Производить разметку и провешивание поверхности, подлежащей облицовке, устанавливая плитки-маяки и ориентиры для выкладки плитки по горизонтали и вертикали</p> <p>Готовить клеящие растворы для производства работ по декорированию поверхностей плиткой на основе сухих смесей с использованием средств малой механизации, устойчивых к температурным и влажностным сезонным колебаниям</p> <p>Сглаживать и выравнивать неровности поверхностей наружных и внутренних частей зданий, подлежащих декорированию плиткой</p> <p>Работать со средствами малой механизации, инструментом и приспособлениями, предназначенными для выполнения наружных и внутренних работ</p> <p>Производить резку под нужный размер и сверление</p> | | <p>Оценка выполнения контрольной работы.</p> |
|---|--|--|

| | | |
|--|--|--|
| <p>плитки для декорирования поверхностей</p> <p>Наносить клеящий раствор для наружных и внутренних работ и устанавливать плитку на декорируемую поверхность наружных и внутренних частей зданий, в соответствии с технологической картой</p> <p>Осуществлять проверку поверхностей наружных и внутренних частей зданий, декорированных плиткой, по горизонтали и по вертикали</p> <p>Заполнять швы между плитками специальными составами и производить уплотнение и сглаживание швов, их затирку</p> | | |
|--|--|--|

ОБЛАСТНОЕ ГОСУДАРСТВЕННОЕ АВТОНОМНОЕ
ПРОФЕССИОНАЛЬНОЕ ОБРАЗОВАТЕЛЬНОЕ УЧРЕЖДЕНИЕ
«БЕЛГОРОДСКИЙ СТРОИТЕЛЬНЫЙ КОЛЛЕДЖ»

Контрольно-измерительный материал
для проведения текущего контроля в рамках программы
повышения квалификации Технология облицовочных работ

Квалификация – облицовщик-плиточник
по дисциплине «Черчение (чтение чертежей, строительных схем)»

г. Белгород, 2020 г.

СОДЕРЖАНИЕ.

1. ПАСПОРТ КОМПЛЕКТА.
2. ТРЕБОВАНИЯ К КОНТРОЛЬНОЙ РАБОТЕ.
3. ОЦЕНКА ОСВОЕНИЯ КУРСА ДИСЦИПЛИНЫ.
4. КРИТЕРИИ ОЦЕНКИ.

I. ПАСПОРТ КОМПЛЕКТА

1.1 Область применения

Комплект контрольно- измерительных материалов предназначен для оценки результатов освоения дисциплины «Черчение (чтение чертежей, строительных схем)».

1.2. Цели и задачи изучения дисциплины – требования к результатам освоения дисциплины:

В результате освоения учебной дисциплины слушатель **должен уметь:**

- читать архитектурно - строительные чертежи, проекты, схемы производства работ;

В результате освоения учебной дисциплины слушатель **должен знать:**

- требования единой системы конструкторской документации и системы проектной документации для строительства;
- основные правила построения чертежей и схем, виды нормативно - технической документации;
- виды строительных чертежей, проектов, схем производства работ;
- правила чтения технической и технологической документации.

2. ТРЕБОВАНИЯ К КОНТРОЛЬНОЙ РАБОТЕ.

В соответствии с рабочей программой контроль знаний, умений слушателей проводится в форме контрольной работы, составленной в 5 вариантах, каждый из которых состоит из 3-х блоков.

1 блок «Выберите правильный ответ» (тестовые задания 1-2) - оценка теоретического курса Основы строительного черчения. Они позволяют выявить степень осмысления и усвоения программного материала, умения применять полученные знания в различных ситуациях.

2 блок «Определить правильный вариант выполнения чертежа» (задания 3-6) – оценка теоретического курса Основы строительного черчения позволяют выявить степень осмысления и усвоения программного материала, пространственного представления формы предметов по их изображениям, знания изученных правил и условных обозначений.

3 блок «Прочитайте строительный чертеж по приведенному плану» –проверяет умение читать строительные чертежи.

Ответы на вопросы позволяют проверить знание учебно-программного материала, умение свободно выполнять задания, предусмотренные программой, выявить умения слушателей читать строительные чертежи.

3 ОЦЕНКА ОСВОЕНИЯ КУРСА ДИСЦИПЛИНЫ

3.1 Перечень теоретических вопросов для подготовки к контрольной работе

1. Каково назначение и начертание :
 - а) сплошной основной толстой линии,
 - б) сплошной тонкой линии,
 - в) штриховой линии,
 - г) штрихпунктирной линии,
 - д) сплошной волнистой линии,
 - е) разомкнутой линии.
2. Линии для оформления внешней и внутренней рамки формата.
3. Изображение предмета на чертеже, принимаемое в качестве главного.
4. Какое изображение называют видом?
5. Как называют виды, получаемые на основных плоскостях проекций?
6. Под каким углом проводят наклонные параллельные линии штриховки к оси изображения или к линиям рамки чертежа?
7. Нанесение размерных и выносных линий при указании размеров: прямолинейного отрезка, угла, дуги окружности.
8. На сколько миллиметров должны выходить выносные линии за концы стрелок размерной линии?
9. Знаки перед размерными числами радиуса, диаметра, сферы.
10. Расположение размерных чисел при нескольких параллельно расположенных размерных линиях.
11. Нанесение размеров нескольких одинаковых элементов изделия. (Например, 4 отверстия диаметром 10 мм)
12. Что называется эскизом?
13. Отличие чертежа от эскиза?
14. Содержание и виды строительных чертежей. Стадии проектирования.
15. Перечислите основные конструктивные элементы здания с несущими стенами.
16. Какие бывают стены по своему назначению и расположению?
17. Какие бывают перекрытия?
18. Какие бывают покрытия зданий и из чего состоят?
19. Что такое координационная ось? Как маркируют координационные оси?
20. Что принимают за высоту этажа?
21. Каким образом производят привязку к координационным осям наружных и внутренних стен в зданиях с несущими продольными и поперечными стенами?
22. Особенности нанесения размеров на строительных чертежах?
23. Знак отметки уровня и его нанесение.
24. Масштабы, применяемые при изображении планов, разрезов и фасадов здания.
25. Что называется фасадом, какие бывают фасады? Наименование фасада.
26. Что называется планом, какие бывают планы? Наименование плана.
27. Что называют разрезом, какие бывают разрезы? Наименование разреза.
28. Как изображаются в плане оконные проемы с четвертями и без них, двери однопольные и двупольные в проеме с четвертями и без них.
29. Условное изображение лестниц в плане.
30. Условные изображения перегородок, кабин, шкафов.
31. Условные графические обозначения санитарно-технических устройств.
32. Что показывают на плане здания?
33. Размеры, проставляемые на планах здания.
34. Последовательность вычерчивания плана здания.
35. Что показывают на разрезе здания?
36. Какие размеры наносят на разрезе здания?

- 37. Последовательность вычерчивания разреза здания.
- 38. Условные изображения окон и дверей в разрезе.
- 39. Графическое обозначение материалов.
- 40. Последовательность вычерчивания фасада здания.
- 41. Чтение строительных чертежей.

3.2. Задания для проведения контрольной работы.

Вариант 1

1. Выберите правильный ответ

Совокупность документов, содержащих окончательные технические решения, дающие полное представление об устройстве разрабатываемого изделия, и исходные данные для разработки рабочей документации – это:

- а) технический проект
- б) эскизный проект
- в) рабочая конструкторская документация

2. Выберите правильный ответ

Строительным чертежом называется:

- а) документ, содержащий изображение детали;
- б) чертеж с относящимся к нему текстовым документом, который содержит проекционное изображение здания или его частей и другие данные, необходимые для его возведения, а также для изготовления строительных изделий и конструкций;
- в) план строительной площадки, на котором показаны строящиеся здания и сооружения, сохраняемые или подлежащие сносу здания, временные сооружения, административные и бытовые помещения.

3. Определите, на каком чертеже правильно нанесены размеры.

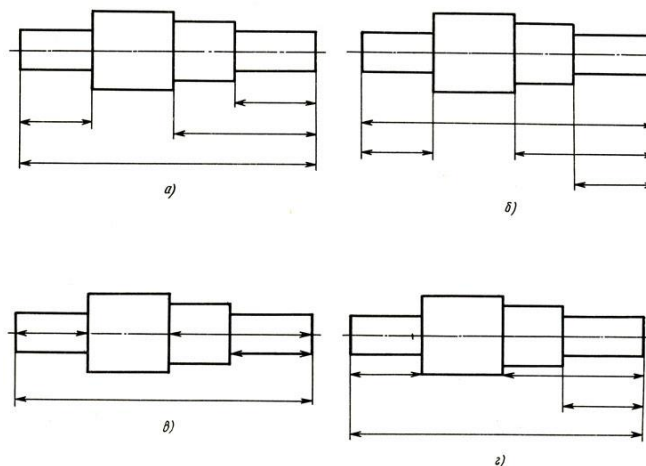

4. Укажите правильно выполненное сечение

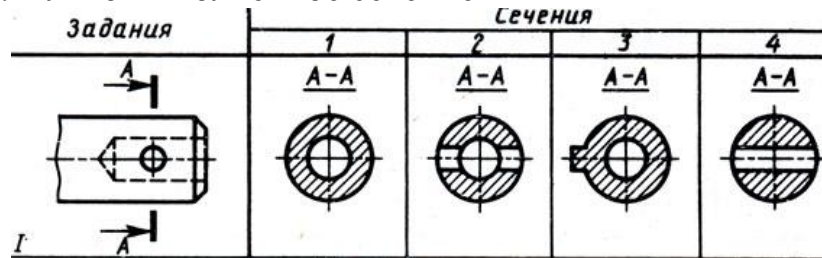

5. Укажите, где правильно выполнено соединение половины вида и половины разреза

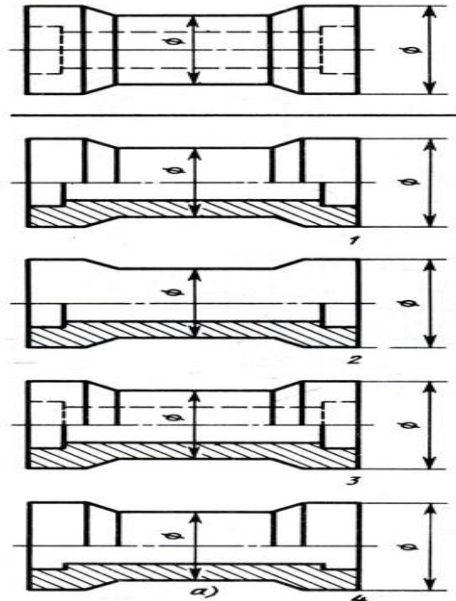

6. Запишите наименования материалов

| Материал | Графическое обозначение |
|----------|-------------------------|
| | |
| | |
| | |

7. Прочитайте строительный чертеж по приведенному плану.

План чтения строительного чертежа

1. Определить название дома, изображенного на чертеже.
2. Выяснить, какие изображения содержит чертеж.
3. Изучить расположение комнат в доме.

4. Прочитать условные обозначения оконных и дверных проемов, санитарно-технического оборудования.

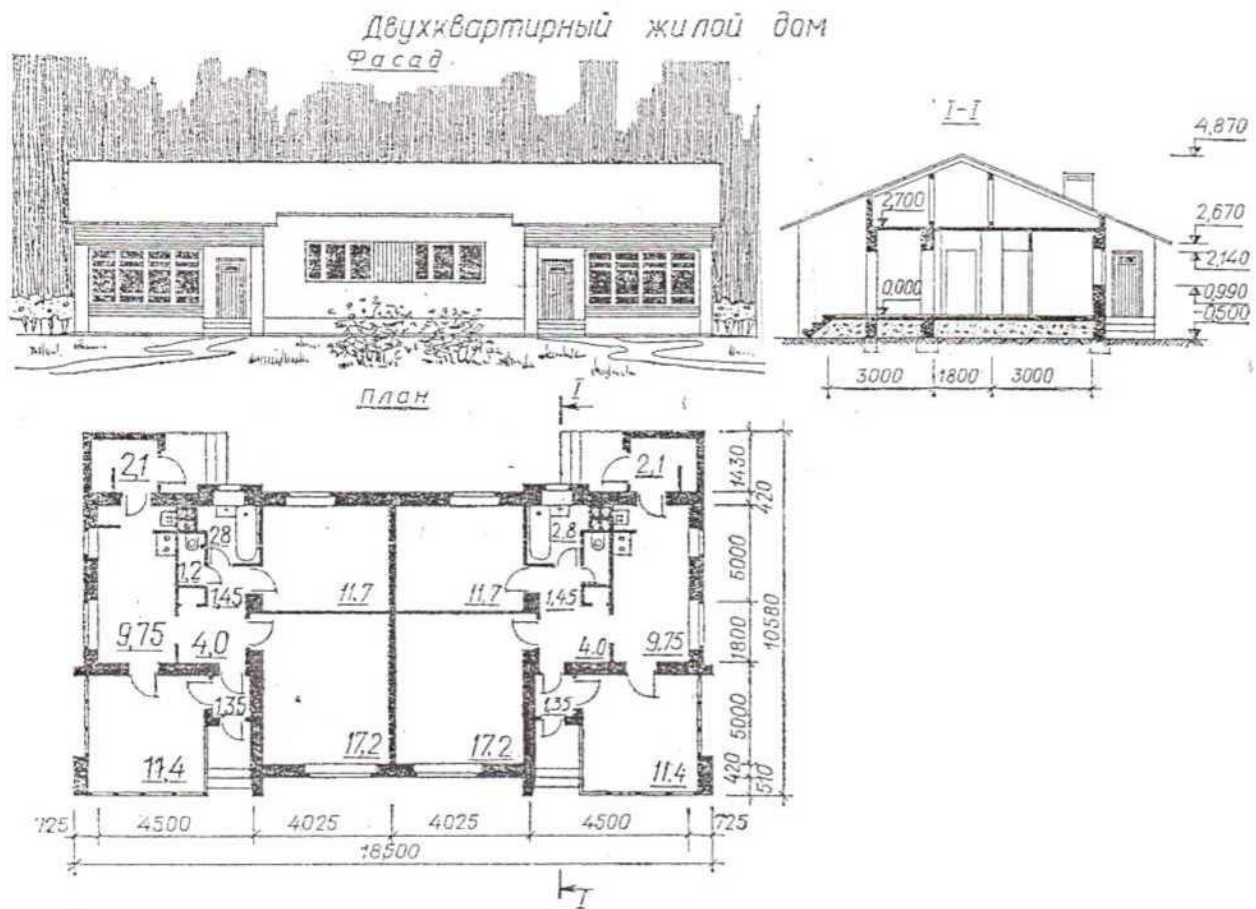

Вариант 2

1. Выберите правильный ответ

Какой вид числового масштаба обозначается записью 4:1:

- а) масштаб увеличения;
- б) масштаб натуральной величины;
- в) масштаб уменьшения.

2. Выберите правильный ответ

К конструкторским документам относятся:

- а) чертёж детали, сборочный чертёж, карта технологического процесса;
- б) чертёж детали, сборочный чертёж, технические требования;

в) чертёж детали, сборочный чертёж, спецификация, технические требования.

4. Укажите правильно выполненное сечение

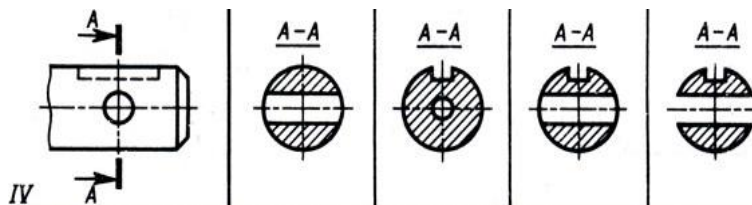

5. Запишите наименования материалов

| Материал | Графическое обозначение |
|----------|-------------------------|
| | |
| | |
| | |

6. Прочитайте строительный чертёж по приведенному плану.

План чтения строительного чертежа

1. Определить название дома, изображенного на чертеже.
2. Выяснить, какие изображения содержит чертёж.
3. Изучить расположение комнат в доме.
4. Прочитать условные обозначения оконных и дверных проемов, санитарно-технического оборудования.



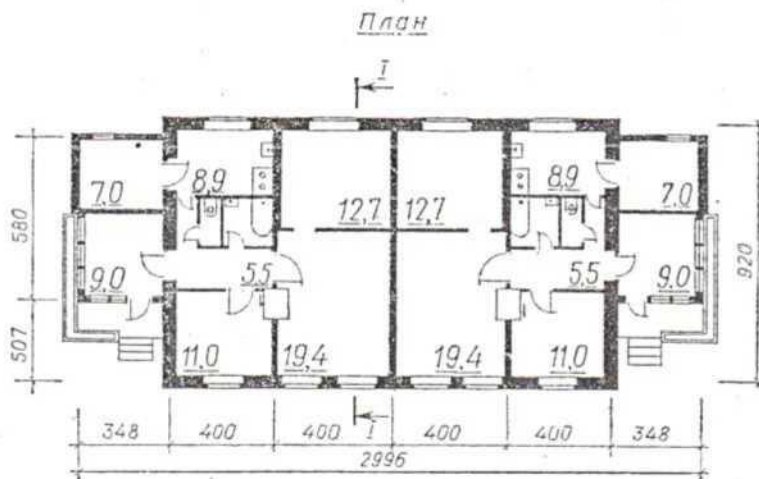

Вариант 3

1. Выберите правильный ответ

К основным форматам относятся:

- а) А0, А1, А2, А3;
- б) А1, А2, А3, А4, А5;
- в) А0, А1, А2, А3, А4.

2. Выберите правильный ответ

Система проектной документации для строительства (СПДС) - это:

- а) комплекс нормативных организационно-методических документов, устанавливающих общетехнические требования, необходимые для разработки, учета, хранения и применения проектной документации для строительства объектов различного назначения;
- б) комплекс стандартов, устанавливающих для всех отраслей промышленности и строительства единые правила и положения по разработке, оформлению и обращению конструкторской документации;
- в) система основных правил и положений модульной координации размеров в строительстве на базе модульной пространственной координационной системы.

3. Определите, на каком чертеже правильно нанесены размеры.

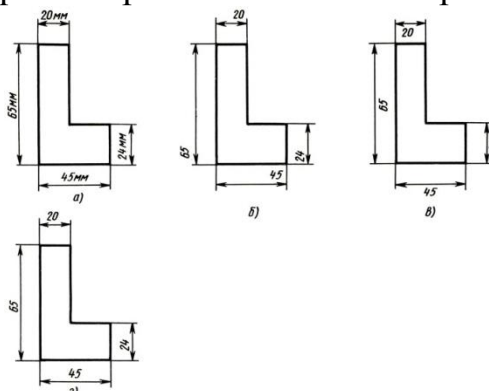

4. Укажите правильно выполненное сечение

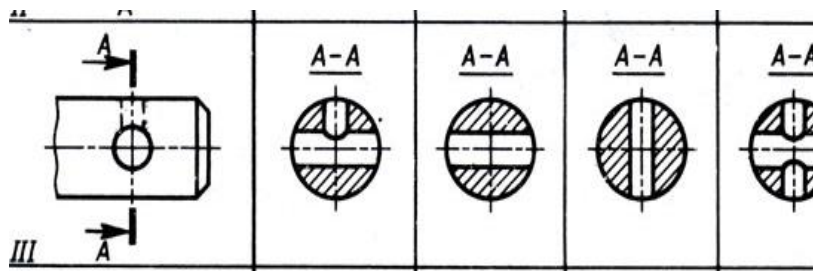

5. Укажите, где правильно выполнен разрез

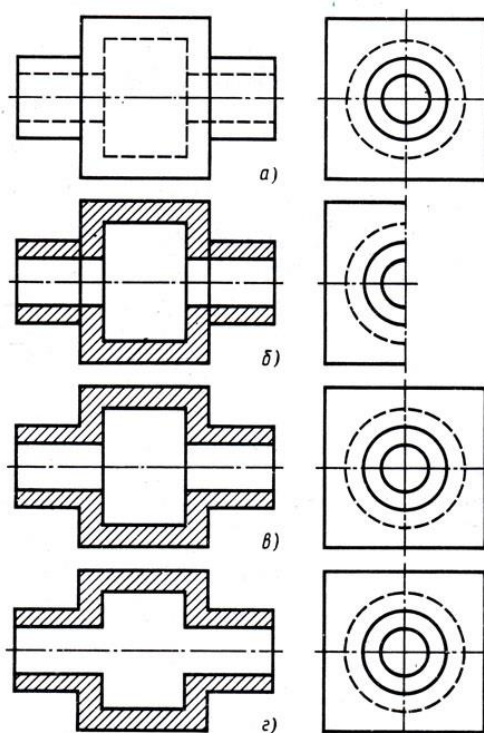

6. Запишите наименования материалов

| Материал | Графическое обозначение |
|----------|-------------------------|
| | |
| | |
| | |

7. Прочитайте строительный чертеж по приведенному плану.

План чтения строительного чертежа

1. Определить название дома, изображенного на чертеже.

2. Выяснить, какие изображения содержит чертеж.
3. Изучить расположение комнат в доме.
4. Прочитать условные обозначения оконных и дверных проемов, санитарно-технического оборудования.

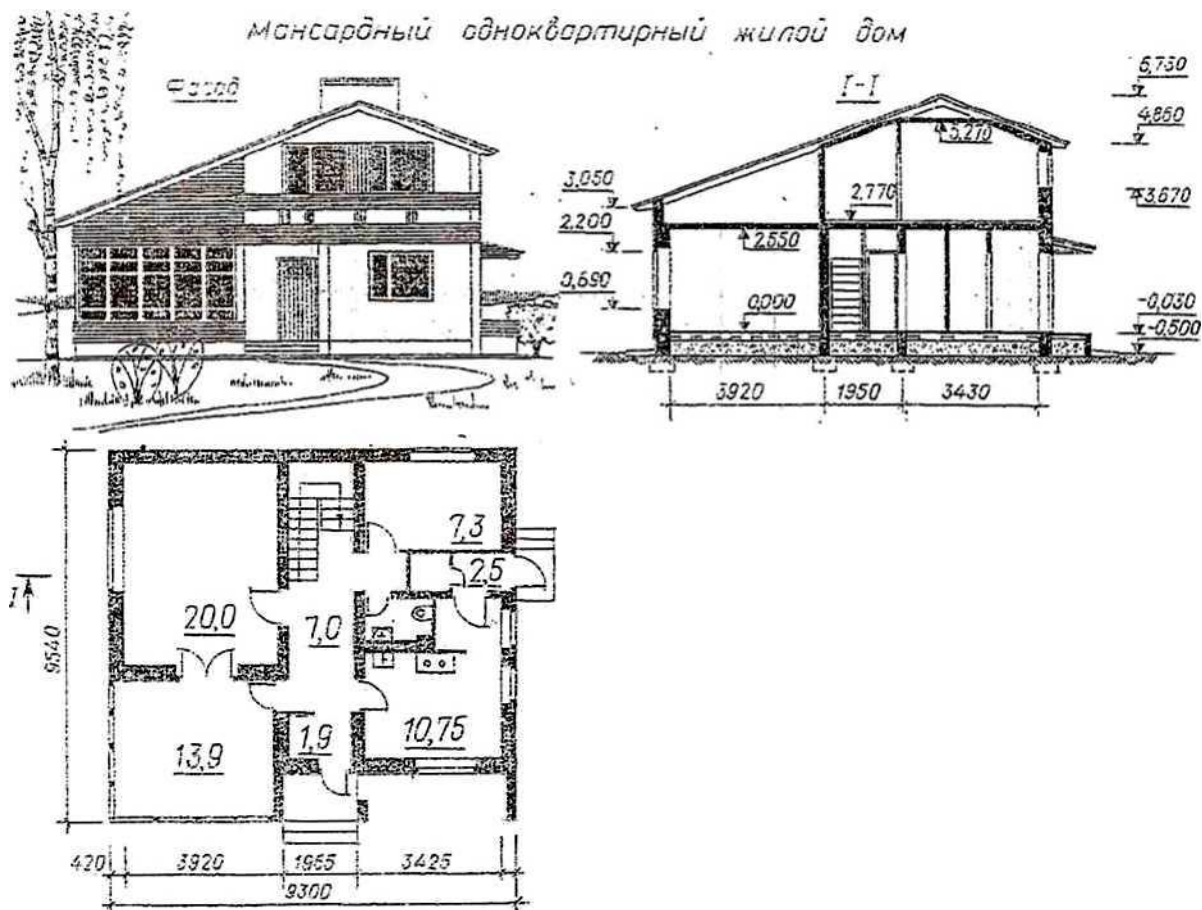

Вариант 4

1. Выберите правильный ответ

Какая линия применяется для вычерчивания рамки основной надписи:

- а) штриховая;
- б) сплошная толстая основная;
- в) сплошная волнистая.

2. Выберите правильный ответ

Единая система конструкторской документации (ЕСКД) — это:

- а) комплекс государственных стандартов, устанавливающих взаимосвязанные правила, требования и нормы по разработке, оформлению и обращению конструкторской документации;

- б) система основных правил и положений модульной координации размеров в строительстве на базе модульной пространственной координационной системы;
- в) комплекс нормативных организационно-методических документов, устанавливающих общетехнические требования, необходимые для разработки, учета, хранения и применения проектной документации.

3. Определите, на каком чертеже правильно нанесены размеры.

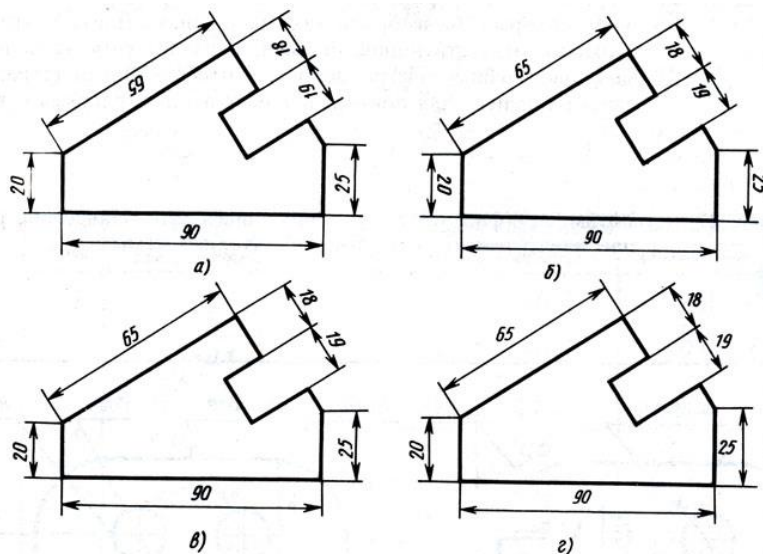

4. Запишите наименования материалов

| Материал | Графическое обозначение |
|----------|-------------------------|
| | |
| | |
| | |

5. Прочитайте строительный чертеж по приведенному плану.

План чтения строительного чертежа

1. Определить название дома, изображенного на чертеже.
2. Выяснить, какие изображения содержит чертеж.
3. Изучить расположение комнат в доме.

8. Прочитать условные обозначения оконных и дверных проемов, санитарно-технического оборудования.

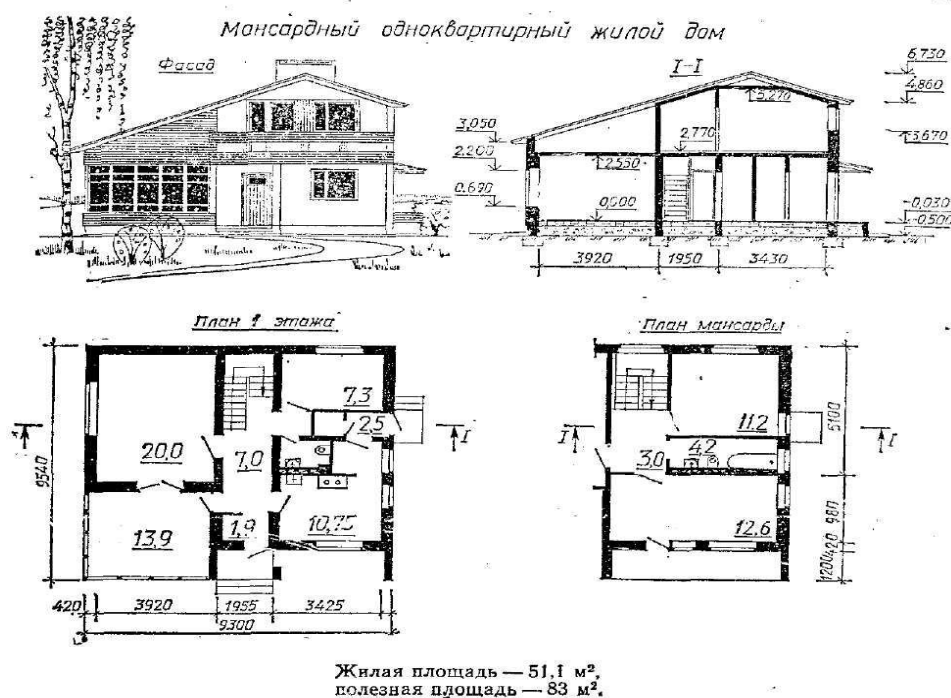

Вариант 5

1. Выберите правильный ответ

Размер шрифта определяется:

- а) высотой строчных букв;
- б) высотой прописных букв;
- в) расстоянием между буквами.

2. Выберите правильный ответ

Чертежом называется:

- а) графическое изображение, выполненное от руки, которое дает представление только о внешнем виде предмета;
- б) документ, содержащий изображение машин, сооружений, технических приспособлений и их деталей, а также другие данные, необходимые для изготовления и контроля;
- в) иллюстрация, которая с помощью условных графических обозначений передает суть строения предмета или системы, показывает характер процесса, движения, структуру и т. д.

3. Определите, на каком чертеже правильно нанесены размеры.

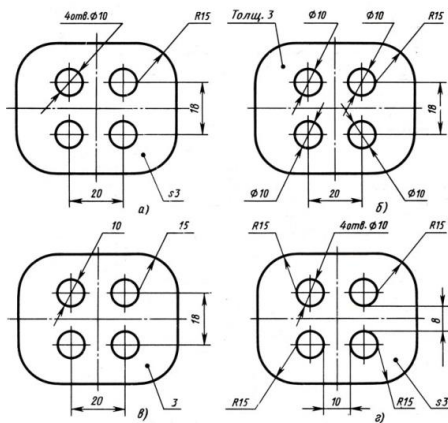

4. Укажите, где правильно выполнен разрез

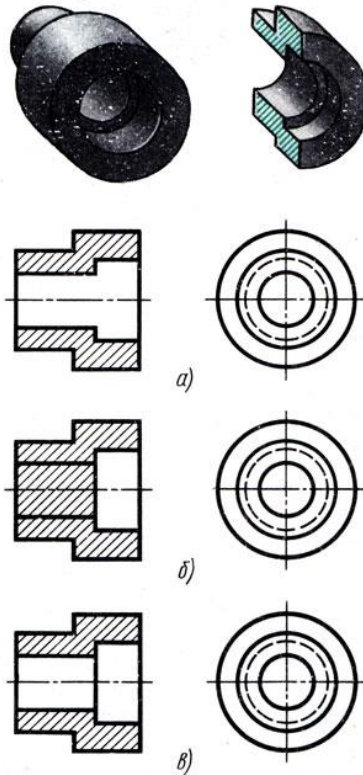

5. Запишите наименования материалов

| Материал | Графическое обозначение |
|----------|-------------------------|
| | |
| | |
| | |

6. Прочитайте строительный чертеж по приведенному плану.

План чтения строительного чертежа

1. Определить название дома, изображенного на чертеже.
2. Выяснить, какие изображения содержит чертеж.
3. Изучить расположение комнат в доме.
4. Прочитать условные обозначения оконных и дверных проемов, санитарно-технического оборудования.

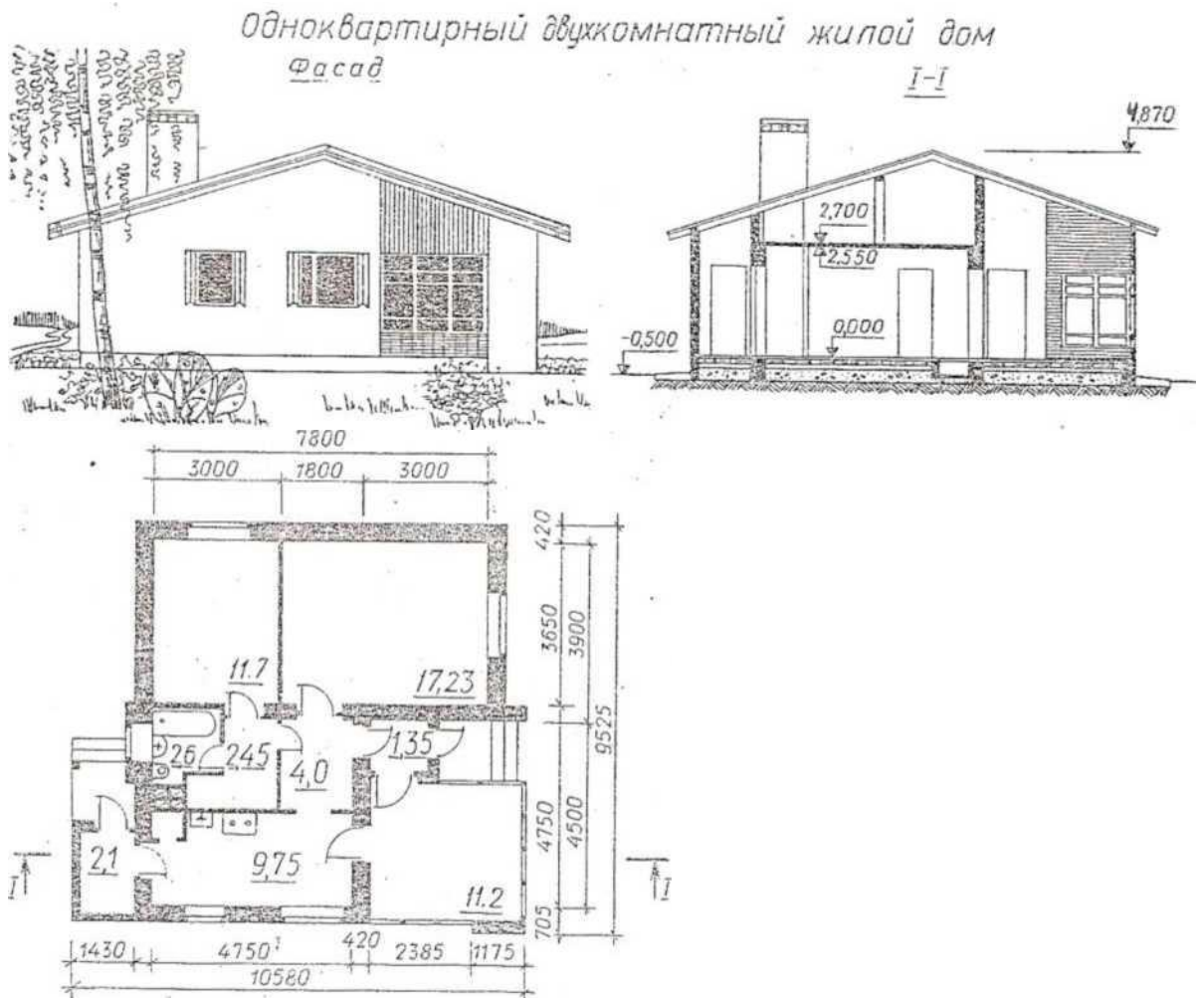

4. КРИТЕРИИ ОЦЕНКИ

Оценка «5» ставится, когда слушатель:

а) полностью овладел программным материалом, ясно пространственное представляет форму предметов по их изображениям, твердо знает изученные правила и условности изображения и обозначения;

б) дает четкий и правильный ответ, выявляющий понимание и осознание учебного материала и характеризующий прочные знания, изложенные в логической последовательности с использованием принятой в курсе черчения терминологии;

в) ошибок не делает, но допускает обмолвки и оговорки по невнимательности при чтении чертежей, которые легко исправляет по требованию преподавателя.

Оценка «4» ставится, когда слушатель:

а) полностью овладел программным материалом, но чертежи читает с небольшими затруднениями, вследствие еще недостаточно развитого пространственного представления, правила изображения и условные обозначения знает;

б) дает правильный ответ в определенной логической последовательности;

в) при чтении чертежей допускает некоторую неполноту ответа и ошибки второстепенного характера, исправление которых осуществляет с некоторой помощью преподавателя.

Оценка «3» ставится, когда слушатель:

а) основной программный материал знает не твердо, но большинство изученных условностей изображений и обозначений усвоил;

б) ответ дает не полный, построенный несвязно, но выявивший общее понимание вопроса;

в) чертежи читает неуверенно, требует постоянной помощи преподавателя (наводящих вопросов) и частичного применения средств наглядности.

Оценка «2» ставится, когда слушатель:

а) обнаруживает незнание или непонимание большей или наиболее важной части учебного материала;

б) ответ строит несвязно, допускает существенные ошибки, которые не исправляет с помощью учителя.

Критерии оценки при проверке теоретических знаний (блок 1-2)

| Задание | Количество баллов |
|---|-------------------|
| Задание 1. Выбрать правильный ответ | 1 |
| Задание 2. Выбрать правильный ответ | 1 |
| Задание 3. Определите, на каком чертеже правильно нанесены размеры. | 2 |
| Задание 4. Укажите правильно выполненное сечение | 2 |
| Задание 5. Укажите, где правильно выполнен разрез | 2 |
| Задание 6. Запишите наименования материалов | 2 |
| Итого: | 10 |

Критерии оценки практического курса - чтения строительных чертежей

| Задание 7. Прочитайте строительный чертеж по приведенному плану. | Количество баллов |
|--|-------------------|
| 1. Определить название дома, изображенного на чертеже. | 2 |
| 2. Выяснить, какие изображения содержит чертеж. | 2 |
| 3. Изучить расположение комнат в доме, определить их площадь и высоту. | 3 |

| | |
|---|----|
| 4.Прочитать условные обозначения оконных и дверных проемов, санитарно- технического оборудования. | 3 |
| Итого: | 10 |

Критерии оценки контрольной работы

| | | | | |
|-------------------------------|-------|-------|-------|---------|
| Набрано баллов | 18-20 | 15-17 | 14-12 | Менее12 |
| Количество правильных ответов | 9-10 | 7-8 | 5-6 | Менее 5 |
| Оценка | «5» | «4» | «3» | «2» |

ОБЛАСТНОЕ ГОСУДАРСТВЕННОЕ АВТОНОМНОЕ
ПРОФЕССИОНАЛЬНОЕ ОБРАЗОВАТЕЛЬНОЕ УЧРЕЖДЕНИЕ
«БЕЛГОРОДСКИЙ СТРОИТЕЛЬНЫЙ КОЛЛЕДЖ»

Контрольно-измерительный материал
для проведения текущего контроля в рамках программы
повышения квалификации
Технология облицовочных работ
Квалификация – облицовщик-плиточник
по дисциплине «Материаловедение»

г. Белгород, 2020 г.

СОДЕРЖАНИЕ.

1. ПАСПОРТ КОМПЛЕКТА.

2. ТРЕБОВАНИЯ К КОНТРОЛЬНОЙ РАБОТЕ.

3. ОЦЕНКА ОСВОЕНИЯ КУРСА ДИСЦИПЛИНЫ.

4. КРИТЕРИИ ОЦЕНКИ.

I. Паспорт комплекта контрольно-измерительных материалов.

1. 1. Область применения комплекта контрольно-измерительных материалов «Материаловедение».

Комплект контрольно-измерительных материалов предназначен для оценки результатов освоения дисциплины «Материаловедение»

1.2. Цели и задачи изучения дисциплины – требования к результатам освоения дисциплины:

В результате освоения дисциплины слушатель должен

уметь:

- определять основные свойства материалов;

знать:

- Виды основных материалов, применяемых при облицовке наружных и внутренних поверхностей

- общую классификацию материалов, их основные свойства и области применения

ТРЕБОВАНИЯ К КОНТРОЛЬНОЙ РАБОТЕ

Контрольной работы, которая составлена в 3 вариантах и состоит из трех блоков заданий:

ЧАСТЬ А – оценка теоретического курса («Выберите правильный ответ») - тестовые задания. Они позволяют выявить степень осмысления и усвоения программного материала, умения применять полученные знания в различных ситуациях.

ЧАСТЬ В – оценка теоретического курса («Установите соответствия») - позволяют выявить степень осмысления и усвоения программного материала, умения применять полученные знания в различных ситуациях.

ЧАСТЬ С – оценка теоретического курса («Ответьте на вопрос») - позволяют выявить степень осмысления и усвоения программного материала, умения применять полученные знания в различных ситуациях.

Время выполнения заданий контрольной работы – 45 мин

Результаты зачета фиксируются в зачетной ведомости, и выставляется в зачетную книжку обучающегося.

Критерии оценивания контрольной работы

За каждый верный ответ на задания студент получает 1 балла.

Критерии оценки контрольной работы

| | | | | |
|---------------------|--------|-------|-------|------|
| Набрано % баллов | 100-85 | 84-75 | 74-55 | 54-0 |
|---------------------|--------|-------|-------|------|

| | | | | |
|---------------------------------|-------|-----|-----|--------------|
| Кол-во Правильных ответов | 11-10 | 9-8 | 7-6 | 5 и менее |
| Оценка | 5 | 4 | 3 | 2 |

3. ОЦЕНКА ОСВОЕНИЯ ТЕОРЕТИЧЕСКОГО КУРСА ДИСЦИПЛИНЫ

Перечень теоретический вопросов к контрольной работе:

1. Классификация материалов по внешнему виду.
2. Классификация материалов по происхождению.
3. Классификация материалов по свойствам
4. Классификация материалов по назначению.
5. Физические свойства строительных материалов.
6. Механические свойства строительных материалов.
7. Химические свойства строительных материалов.
8. Классификация минеральных вяжущих веществ.
9. Цемент.
10. Виды цемента.
11. Назначение цемента.
12. Область применения цемента.
13. Портландцемент
14. Назначение портландцемента.
15. Область применения портландцемента
16. Заполнители.
17. Сравнительная характеристика заполнителей.
18. Определение фракционного состава заполнителя
19. Наполнители.
20. Понятие строительных растворов.
21. Классификация строительных растворов.
22. Свойства растворных смесей.
23. Свойства растворов.
24. Приготовление растворов.
25. Транспортирование растворов.
26. Вода для приготовления растворов.
27. Определение подвижности раствора.
28. Добавки для регулирования схватывания растворов.
29. Облицовочные плитки.
30. Виды облицовочных плиток.
31. Производство облицовочных плиток.
32. Свойства облицовочных плиток.
33. Назначение облицовочных плиток.
34. Полимерные плитки.
35. Виды смесей для выравнивания основания.
36. Свойства смесей для выравнивания основания.
37. Растворы.
38. Клеи.
39. Мастики для крепления облицовочных материалов.
40. Декоративные затирки для швов: свойства.

Вариант 1

| № п/п | Задание | Вариант ответа |
|--|---|---|
| Часть А. Выберите правильный ответ: | | |
| 1. | Основной горной породой для производства керамогранита является: | а) песок б) гранит в) глина |
| 2. | Для облицовки поверхности пола чаще всего применяют: | а) плитку глазурованную б) плитку стеклянную в) керамогранит |
| 3. | Толщина керамической плитки для облицовки стен не должна превышать: | а) 6 мм б) 8 мм в) 10 мм |
| 4. | Полы из керамогранита применяют в помещениях: | а) с повышенной влажностью б) в фойе, санитарно-бытовых помещениях, в вестибюлях в) возможно применение в обоих перечисленных случаях |
| 5. | Керамическую плитку получают: | а) литья, с последующим обжигом б) формованием на автоматических линиях с последующим обжигом в) распиливанием глиняной массы |
| 6. | Какое свойство строительного раствора определяется на рисунке?  | а) твердость; б) прочность; в) подвижность; г) плотность |
| 7. | К кислотостойким наполнителям относятся: | а) каолин, асбест, мел; б) каолин, тальк, мел; |

| | | |
|--|--|---|
| | | в) асбест, кварцевый песок, тальк; г) каолин, асбест, кварцевый песок. |
| Часть В. Установите соответствие: | | |
| 1. | Выберите составы нормальных и тощих растворов: | а) 1:1; б) 1:6; в) 1:3; г) 1:0,5. |
| Часть С. Ответьте на вопросы: | | |
| 1. | Какие функции выполняет заполнитель в растворе? | |
| 2. | На какие группы делятся строительные растворы по виду вяжущего вещества? | |
| 3. | На какие группы делятся облицовочные плитки в зависимости от материала? | |

Вариант 2

| № п/п | Задание | Вариант ответа |
|--|--|---|
| Часть А. Выберите правильный ответ: | | |
| 1. | Плитка для наружной облицовки дорожек должны быть: | а) с шероховатой поверхностью б) с глянцевой поверхностью в) с матовой поверхностью |
| 2. | Керамические плитки одного вида должны быть: | а) одинаковыми по размерам и толщине б) цвет плитки должен быть одинаковым в) оба перечисленных фактора |
| 3. | Погонажные изделия для облицовочных работ это- | а) плинтуса различного вида б) плитка различного вида в) стекло |
| 4. | Облицовочные материалы из пластмассы это- | а) панели МДФ б) панели ПВХ в) панели ЦСП |

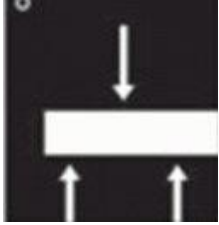
| | | |
|--|--|---|
| 5. | Гипсокартонные листы используются для отделки: | а) стен и устройства перегородок б) для отделки фасадов в) для отделки санитарно-технических кабин |
| 6. | Какое свойство облицовочной плитки определяется на рисунке?  | а) морозостойкость; б) истираемость; в) прочность; г) предел прочности при изгибе. |
| 7. | К щелочестойким наполнителям относятся: | а) тальк, мел, асбест; б) каолин, асбест, тальк; в) известняковая мука, тальк, мел; г) доломитовая мука, асбест, мел. |
| Часть В. Установите соответствие: | | |
| 1. | Укажите последовательность приготовления раствора: | а) затворение смеси водой; б) дозирование заполнителя; в) просеивание заполнителя; г) дозирование вяжущего; д) перемешивание смеси. |
| Часть С. Ответьте на вопросы: | | |
| 1. | На какие группы делятся заполнители по происхождению? | |
| 2. | Что называют строительным раствором? | |
| 3. | На какие группы делятся облицовочные материалы в зависимости от размеров? | |

Вариант 3

| № п/п | Задание | Вариант ответа |
|--|---|--|
| Часть А. Выберите правильный ответ: | | |
| 1. | Тротуарная плитка изготавливается на основе: | а) цементного вяжущего б) известкового вяжущего в) гипсового вяжущего |
| 2. | Водопоглощение керамогранита | а) низкое б) среднее в) высокое |
| 3. | Для облицовки горизонтальных поверхностей могут применяться | а) квадратные и прямоугольные б) многоугольные в) различных видов и размеров |
| 4. | Для облицовки нежилых помещений могут применяться панели и листы: | а) гипсокартона б) панели ПВХ, МДФ в) любой материал при наличии сертификата о пожарной безопасности |
| 5. | Гипсокартон это- | а) гипсовый сердечник, оклеенный с двух сторон картоном б) гипсовый сердечник, оклеенный с одной стороны картоном в) листы гипса |
| 6. | В какой емкости не готовят плиточный клей? | а) стеклянная емкость; б) эмалированная емкость; в) металлическая емкость; г) пластиковая емкость. |
| 7. | К универсально стойким наполнителям относятся: | а) графит, мел, каолин; б) графит, кокс, сажа; в) сажа, мел, асбест; г) сажа, каолин, доломитовая мука. |

| Часть В. Установите соответствие: | |
|--|--|
| 1. | <p>Укажите составы жирного и тощего раствора:</p> <p style="margin-left: 150px;">а) 1:3; б) 1:6; в) 1:2; г) 1:4.</p> |
| Часть С. Ответьте на вопросы: | |
| 1. | На какие группы делятся заполнители в зависимости от объемной массы? |
| 2. | На какие группы делятся строительные растворы по назначению? |
| 3. | На какие группы делятся облицовочные плитки в зависимости от формы? |

ЭТАЛОН ОТВЕТОВ

| Вариант 1 | Вариант 2 | Вариант 3 |
|--|--|--|
| БЛОК 1 . 1-в | БЛОК 1. 1-а | БЛОК 1 . 1-а |
| 2-в | 2-в | 2-а |
| 3-а | 3-а | 3-б |
| 4-а | 4-б | 4-б |
| 5-б | 5-а | 5-а |
| 6-в | 6-г | 6-а |
| 7-г | 7-г | 7-б |
| БЛОК 2 . жирный –в, тощий-б | БЛОК 2. в,б,г,д,а | БЛОК 2. жирный-в, тощий-б |
| <p>БЛОК 3.Позволяют резко сократить расход цемента или других вяжущих, являющихся наиболее дорогой и дефицитной составной частью бетона.</p> <p>Заполнитель создает в бетоне жесткий скелет, воспринимает на себя усадочные напряжения и уменьшает усадку обычного бетона примерно в 10 раз по сравнению с цементным камнем.</p> <p>Жесткий скелет из высокопрочного заполнителя увеличивает прочность бетона, повышает его модуль упругости, снижает ползучесть.</p> <p>Легкие пористые заполнители уменьшают среднюю плотность бетона и его теплопроводность.</p> <p>Специальные особо тяжелые заполнители (чугунная дробь, железная руда) делают бетон надежной защитой от радиоактивного излучения.</p> | <p>БЛОК 3.Согласно происхождению выделяют три группы заполнителей:</p> <ul style="list-style-type: none"> • Натуральные (природные), в том числе и из пород добываемых попутно, и из отходов обогащения; • Из промышленных отходов; • Искусственные (приготовленные специально). | <p>БЛОК 3.Заполнители в зависимости от объемной массы бывают легкие и тяжелые</p> |
| Минеральные, гипсовые | Строительным раствором называется затворенная водой пластичная смесь вяжущего вещества и заполнителя (песка), способная с течением времени затвердевать, | Кладочные — для каменных кладок и кладки стен из крупных элементов; отделочные — для штукатурки, изготовления архитектурных деталей, нанесения декоративных слоев на стеновые блоки и |

| | | |
|--|---|--|
| | превращаясь в камневидное тело | панели; специальные, разновидности которых имеют узкое применение, но обладающие некоторыми ярко выраженными или особыми свойствами (акустические, рентгенозащитные, тампонажные и т. д.). |
| Каменная, керамическая, стеклянная, полистирольная, пластиковая | Для прямоугольной 150×25, 150 x75, 150 x100, 200 x100, 200 x150 мм; для квадратной: 100×100, 150×150, 200×200 мм. | Прямоугольной и квадратной |

ОБЛАСТНОЕ ГОСУДАРСТВЕННОЕ АВТОНОМНОЕ ПРОФЕССИОНАЛЬНОЕ
ОБРАЗОВАТЕЛЬНОЕ УЧРЕЖДЕНИЕ
«БЕЛГОРОДСКИЙ СТРОИТЕЛЬНЫЙ КОЛЛЕДЖ»

Контрольно-измерительный материал
для проведения текущего контроля в рамках программы
повышения квалификации
Технология облицовочных работ
Квалификация – облицовщик-плиточник
по дисциплине «Охрана труда»

г. Белгород, 2020 г.

СОДЕРЖАНИЕ.

1. ПАСПОРТ КОМПЛЕКТА.
2. ТРЕБОВАНИЯ К КОНТРОЛЬНОЙ РАБОТЕ.
3. ОЦЕНКА ОСВОЕНИЯ КУРСА ДИСЦИПЛИНЫ.
4. КРИТЕРИИ ОЦЕНКИ

I. ПАСПОРТ КОМПЛЕКТА

1.1 Область применения

Комплект контрольно- измерительных материалов предназначен для оценки результатов освоения дисциплины «Охрана труда» по в рамках программы повышения квалификации Технология облицовочных работ

1.2. Цели и задачи изучения дисциплины – требования к результатам освоения дисциплины:

В результате освоения дисциплины слушатель должен

уметь:

- производить работы в соответствии с технологической картой;

знать:

- состав нормокомплекта средств малой механизации, инструментов, приспособлений и инвентаря для производства плиточных работ, правила их использования;

- нормативная трудоемкость выполнения отдельных операций при производстве плиточных работ в соответствии с технологической картой;

- нормы расхода материалов при производстве плиточных работ в соответствии с технологической картой;

Контрольная работа представлена в виде теста, состоящего из 10 вопросов

На что направлено планирование мероприятий в организации по ОТ?

1. На профилактику производственного травматизма и профзаболеваний;
 2. На улучшение и оздоровление условий труда;
 3. На предупреждение производственного травматизма и профзаболеваний, улучшение условий и ОТ, санитарно-бытового обеспечения работников.
2. Следует ли учитывать требования соответствующие ГОСТ, СНиП и других правовых актов при планировании мероприятий по ОТ?
1. Это мероприятие по ОТ;
 2. Нет, это техническое мероприятие;
 3. Должны учитываться в особых случаях.
3. Обязан ли работник службы ОТ организации участвовать в расследовании несчастного случая на производстве?
1. По усмотрению работодателя;
 2. Обязан;
 3. Не обязан.
4. Кто должен разрабатывать инструкции по ОТ для работников организации?

1. Служба ОТ (специалист ОТ) организации;
 2. Заместитель руководителя организации;
 3. Руководители соответствующих структурных подразделений организации.
5. Из каких разделов должна состоять инструкция по ОТ для работников?
1. Общие требования безопасности, требования безопасности перед началом работы и требования безопасности во время работы;
 2. Всё, что сказано в первом пункте и ещё раздел – требования безопасности по окончанию работы;
 3. Общие требования безопасности, требования безопасности перед началом работы, требования безопасности во время работы; требования безопасности в аварийных ситуациях и требования безопасности по окончанию работы.
6. Назовите виды инструктажей по ОТ
1. Вводный, первичный на рабочем месте, повторный, текущий;
 2. Вводный, первичный на рабочем месте, повторный, внеплановый;
 3. Вводный, первичный на рабочем месте, повторный, внеплановый и целевой.
7. Где фиксируются результаты проведения целевого инструктажа при выполнении работ по наряду – допуску?
1. В журнале инструктажа на рабочем месте;
 2. В журнале регистрации нарядов-допусков и распоряжений;
 3. В наряде-допуске.
8. Имеет ли право проводить вводный инструктаж инспектор отдела кадров организации:
1. Имеет;
 2. Не имеет;
 3. Имеет, если эти обязанности возложены на него приказом по организации.
9. Кто проводит первичный инструктаж на рабочем месте, повторный и внеплановый инструктаж?
1. Лица, на которые приказом руководителя возложены эти обязанности;
 2. Непосредственные руководители работ;
 3. Руководители структурных подразделений организации.
10. Кто освобождается от первичного инструктажа на рабочем месте?
1. Те лица, которые не заняты на работах с повышенной опасностью;
 2. Только руководители и специалисты;
 3. Работники, не связанные с эксплуатацией обслуживанием, испытанием, наладкой и ремонтом оборудования, использованием электрифицированного или иного инструмента, хранением и применением сырья и материалов.

ЭТАЛОН ОТВЕТОВ

| Номер вопроса | Вариант ответа |
|---------------|----------------|
| 2 | 2 |
| 3 | 2 |
| 4 | 3 |
| 5 | 3 |
| 6 | 3 |
| 7 | 3 |
| 8 | 3 |
| 9 | 2 |
| 10 | 3 |

Критерии оценки:

«5» - (9-10) верных ответов,

«4» - (7-8) верных ответа,

«3» - (5-6) верных ответа.

«2» - менее 5 верных ответов

ОБЛАСТНОЕ ГОСУДАРСТВЕННОЕ АВТОНОМНОЕ ПРОФЕССИОНАЛЬНОЕ
ОБРАЗОВАТЕЛЬНОЕ УЧРЕЖДЕНИЕ
«БЕЛГОРОДСКИЙ СТРОИТЕЛЬНЫЙ КОЛЛЕДЖ»

Контрольно-измерительный материал
для проведения текущего контроля в рамках программы
в рамках программы
повышения квалификации
Технология облицовочных работ
по дисциплине
«Устройство покрытий полов и облицовка стен»

СОДЕРЖАНИЕ.

1. ПАСПОРТ КОМПЛЕКТА.
2. ТРЕБОВАНИЯ К КОНТРОЛЬНОЙ РАБОТЕ.
3. ОЦЕНКА ОСВОЕНИЯ КУРСА ДИСЦИПЛИНЫ.
4. КРИТЕРИИ ОЦЕНКИ.

I. ПАСПОРТ КОМПЛЕКТА

1.1 Область применения

Комплект контрольно- измерительных материалов предназначен для оценки результатов освоения по дисциплине «Устройство покрытий полов и облицовка стен»

1.2. Цели и задачи изучения дисциплины – требования к результатам освоения дисциплины:

В результате освоения дисциплины слушатель должен

уметь:

- Готовить клеящие растворы для производства плиточных работ на основе сухих смесей различных составов и рецептур с использованием средств малой механизации
- Сглаживать и выравнивать неровности поверхности, подлежащей облицовке плиткой
- Производить резку под нужный размер и сверление плитки
- Наносить клеящий раствор и устанавливать плитку на вертикальные и горизонтальные поверхности
- Производить работы в соответствии с технологической картой
- Работать со средствами малой механизации, инструментом и приспособлениями, предназначенными для выполнения плиточных работ
- Заполнять швы между плитками, производить уплотнение и сглаживание швов и затирку облицованной поверхности

знать:

- Виды основных материалов, применяемых при облицовке наружных и внутренних поверхностей
- Технология производства работ по ремонту и замене облицовочной плитки в соответствии с технологической картой
- Состав и правила приготовления клеящих растворов для производства облицовочных работ на основе сухих смесей с использованием средств малой механизации
- Состав средств малой механизации, инструментов и приспособлений, предназначенных для производства плиточных работ, порядок их использования, правила их хранения и ухода за ними
- Требования к состоянию и внешнему виду поверхностей, облицованных плиткой, для определения участков, подлежащих ремонту
- Виды основных материалов, применяемых при облицовке внутренних поверхностей зданий

- Технология производства плиточных работ в соответствии с технологической картой
- Правила приготовления клеящих растворов для производства плиточных работ на основе сухих смесей с использованием средств малой механизации
- Состав нормокомплекта средств малой механизации, инструментов, приспособлений и инвентаря для производства плиточных работ, правила их использования
- Нормативная трудоемкость выполнения отдельных операций при производстве плиточных работ в соответствии с технологической картой
- Нормы расхода материалов при производстве плиточных работ в соответствии с технологической картой

Контрольная работа составлена в четырех вариантах и состоит

- 1 блок — тестовые задания. Они позволяют выявить степень осмысления и усвоения программного материала, умения применять полученные знания в различных ситуациях.
- 2 блок – «Определите последовательность выполнения работ», Установите соответствие» - позволяют выявить степень осмысления и усвоения программного материала, умения применять полученные знания в различных ситуациях.
- 3 блок – Ответить на вопрос - позволяют выявить степень осмысления и усвоения программного материала, умения применять полученные знания в различных ситуациях.
- 4 блок – решение задачи – проверяет умение рассчитать необходимое количество материала для выполнения конкретной работы.

Время выполнения заданий контрольной работы – 90 мин.

Критерии оценивания контрольной работы

За каждый верный ответ на задания 1,2 и 3 блока студент получает 2 балла.
Решение задачи оценивается по следующим критериям:

| Критерии | Кол-во баллов |
|---|---------------|
| Задача решена неправильно или не решена совсем | 2 |
| Задание понято правильно, в логическом рассуждении нет существенных ошибок, но допущены существенные ошибки в выборе формул или в | 3 |

математических расчетах; задача решена не полностью или в общем виде.

Составлен правильный алгоритм решения задачи, в логическом рассуждении и решении нет существенных ошибок; правильно сделан выбор формул для решения; есть объяснение решения, но задача решена нерациональным способом или допущено не более двух несущественных ошибок, получен верный ответ. 4

Составлен правильный алгоритм решения задачи, в логическом рассуждении, в выборе формул и решении нет ошибок, получен верный ответ, задача решена рациональным способом. 5

Критерии оценки контрольной работы

| | | | | |
|-------------------------------|-------|-------|-------|------------|
| Набрано баллов | 47-44 | 43-38 | 37-24 | 23-0 |
| Количество правильных ответов | 22-20 | 19-17 | 16-12 | 11 и менее |
| Оценка | 5 | 4 | 3 | 2 |

3. ОЦЕНКА ОСВОЕНИЯ ТЕОРЕТИЧЕСКОГО И ПРАКТИЧЕСКОГО КУРСА ДИСЦИПЛИНЫ

Перечень теоретических вопросов для подготовки к контрольной работе

1. Инструменты для подготовки поверхностей.
2. Инструменты для раскроя плитки.
3. Инструменты для выполнения облицовочных работ.
4. Инструменты для отделки облицованной поверхности.
5. Инструменты для проверки облицованной поверхностей.
6. Инвентарь для выполнения облицовочных работ.
7. Приспособления для выполнения облицовочных работ.
8. Механизмы для выполнения штукатурных работ.
9. Виды облицовочных плиток.
10. Подготовка плиток к работе.
11. Калибровка и сортировка облицовочных плиток.

12. Состав, виды и способы приготовления растворов для облицовочных работ.
13. Виды, свойства и область применения плиточных клеев.
14. Виды, свойства и область применения мастик для облицовочных работ.
15. Устройство растворной стяжки.
16. Виды гидроизоляции.
17. Устройство гидроизоляции.
18. Элементы облицовки полов.
19. Разбивка покрытия пола.
20. Виды маяков.
21. Настилка плиточных полов прямыми рядами.
22. Настилка полов с устройством фриза.
23. Настилка полов шестигранной керамической плиткой.
24. Настилка полов восьмигранной керамической плиткой.
25. Устройство кислотостойких полов.
26. Устройство щелочестойких полов.
27. Настилка плиточных полов с применением шаблонов.
28. Техника безопасности при подготовке материалов к работе.
29. Техника безопасности при приготовлении растворов, клеев и мастик.
30. Техника безопасности при настилке плиточных полов.
31. Техника безопасности при настилке химически стойких полов.
32. Настилка полов картами ковровой мозаики.
33. Настилка полов с заданным уклоном.
34. Уход за плиточными полами.
35. Контроль качества облицованной поверхности.
36. Устранение дефектов облицовок.
37. Виды тротуарной плитки.
38. Укладка тротуарной плитки.
39. Организация рабочего места при выполнении плиточных полов.
40. Организация рабочего места при укладке тротуарной плитки.
41. Техника безопасности при настилке плиточных полов.
42. Техника безопасности при подготовке плитки к работе.
43. Техника безопасности при укладке тротуарной плитки.
44. Техника безопасности при работе с клеями и мастиками.
45. Подготовка вертикальных поверхностей под облицовку.
46. Провешивание вертикальных поверхностей.
47. Облицовка стен глазурированной плиткой на цементном растворе.
48. Облицовка стен глазурированной плиткой с помощью шаблонов.
49. Диагональная облицовка стен керамической плиткой.
50. Облицовка стен стеклянной плиткой «марблит».
51. Облицовка четырехгранных колонн.
52. Облицовка многогранных колонн.
53. Облицовка круглых колонн.
54. Отделка облицованной поверхности.
55. Устранение дефектов облицованной поверхности.
56. Ремонт горизонтальных поверхностей, облицованных керамическими плитками.

- 57. Организация рабочего места при облицовке вертикальных поверхностей.
- 58. Техника безопасности при облицовке вертикальных поверхностей.
- 59. Ремонт вертикальных поверхностей, облицованных керамическими плитками.
- 60. Техника безопасности при выполнении ремонтных работ.

3.3.2 Задания к контрольной работе

Вариант № 1

Часть А. Выберите правильный ответ:

A1. Фриз это....

- А.... ряд, обрамляющий основной фон.*
- Б.... часть облицовки между плинтусом и общей плоскостью облицовки*
- В. ...прослойка, защищающая конструкцию от влаги.*
- Г. ... основная площадь покрытия.*

A2. Покрытие это....

- А. ...нижний ряд фасонных плиток.*
- Б. ... углубления в конструкции полов, которые сверху закрывают плитами*
- В. ... верхний слой, подвергающийся эксплуатационным воздействиям.*
- Г. ... углубления в конструкции полов, которые сверху закрывают плитами.*

A3. Стяжка это....

- А. ... часть облицовки между плинтусом и общей плоскостью облицовки.*
- Б. ... слой, выравнивающий поверхность и придающий ей уклон.*
- В. ... часть облицовки между плинтусом и общей плоскостью облицовки.*
- Г. ...прослойка, защищающая конструкцию от влаги.*

A4. Облицовочное покрытие это....

- А.лицевой элемент облицовки.*
- Б. ...верхняя часть облицовки, которая состоит из фигурных плиток.*
- В. ... часть облицовки между плинтусом и общей плоскостью облицовки.*

Г. ...прослойка, препятствующая утечке теплоты или проникновению звука.

A5. Плитку, обладающую повышенной морозостойкостью, используют.....

А. ...только для отделки внутренних стен сухих помещений.

Б. ... для наружных облицовочных работ.

В. ... как для внутренних, так и для наружных работ.

Г. только глазурованной плитки.

A6. механическая характеристика поверхности это.....

А. ...максимальная нагрузка, которую выдерживает плитка, прежде чем разрушается.

Б. ... прочность на истирание или износостойкость.

В. ... минимальная устойчивость к истиранию.

Г.стойкость к образованию царапин, порезов, потертостей.

Часть В. Установите последовательность выполнения работ:

В 1. Определите последовательность выполнения работ при устройстве гидроизоляции

- 1) наклеивание рулонного ковра;
- 2) очистка изолируемой поверхности;
- 3) раскрой рулонного материала;
- 4) очистка рулонного материала от минеральной посыпки;
- 5) выравнивание изолируемой поверхности;
- 6) огрунтовка изолируемой поверхности

В 2. Определите последовательность выполнения работ при подготовке деревянных поверхностей под облицовку

- 1) наносят штукатурный раствор;
- 2) крепят рубероид для гидроизоляции;
- 3) рейки и стену обрабатывают антисептиками;
- 4) натягивают и закрепляют мелкоячеистую металлическую сетку;
- 5) на поверхность прибивают бруски

В 3. Установите соответствие между составом цементного раствора и его применением при настилке плиточного пола:

| | |
|---|---|
| 1 | 2 |
|---|---|

| | |
|--|--|
| | |
|--|--|

- 1) укладка плитки
- 2) затирка швов между плитками

А) 1:1; Б) 1:2; В) 1:3; Г) 1:7

В 4. Установите соответствие между видом инструмента и его применением при облицовке стен плиткой:

| | |
|---|---|
| 1 | 2 |
| | |

- 1) нанесение раствора на плитку
- 2) затирка швов между плитками

А) резиновый шпатель; Б) киянка; В) хлопуща; Г) шпатель с зубчатым полотном

Часть С. Опишите технологическую последовательность выполнения работы:

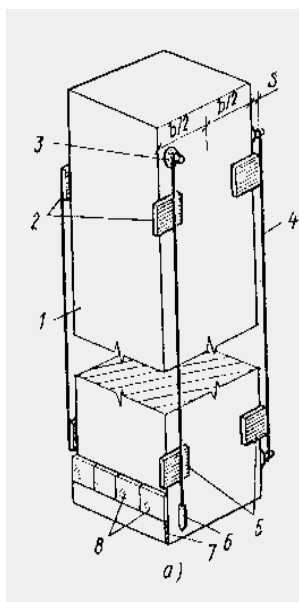

Облицовка четырехгранной колонны.

Часть D. Решите задачу:

Рассчитать количество плиток необходимых для облицовки стены шириной 35000мм, высотой 2000мм, размер плитки 300х300 мм.

Вариант № 2

Часть А. Выберите правильный ответ:

A1. Кракелюр как дефект появляется

- А. ...в результате специально нанесенной глазури «старения».*
- Б. ... в результате неправильной укладки плитки.*
- В. ...водопоглощения материала.*
- Г. ...разрушение изнутри в результате (.превращения влаги в лед).*

A2. Плитку «клинкер» используют.....

- А. ...только для отделки внутренних стен в сухих помещениях*
- Б. ... для выкладывания дорожек, облицовки фасадов и бассейнов.*
- В. ... для укладки внутренних полов и реже облицовки стен внутри помещения.*
- Г. ... для облицовки потолков.*

A3. Маркировка красного цвета на плиточной упаковке соответствует....

- А. ...плитке 3 - его сорта.*
- Б. ...плитке 2- ого сорта*
- В. ... плитке 1 - ого сорта.*
- Г. ...плитке 4- ого сорта.*

A4. Пиктограмма на упаковке «ступня на темном фоне» говорит о том, что....

- А.это плитка для стен.*
- Б.композиция из нескольких плиток.*
- В. ...это плитка для пола.*
- Г. ...это плитка для потолков.*

A5. Мозаичный бордюр это.

- А. ...разноцветные кусочки керамогранита прикрепленные к сетчатой подложке.*
- Б. ...натуральный камень.*

В.... керамическая плитка.

Г.отсутствие пор, трещин и прожилок

А6. Мраморные плитки не рекомендуется использовать вне помещений, так как...

А. ... в дождливую погоду мраморная поверхность становится скользкой.

Б.она вступает в химическую реакцию с кислотами и природными красителями.

В.они менее прочные.

Г.они обладают относительной гигроскопичностью

Часть В. Установите последовательность выполнения работ:

В 1. Определите последовательность выполнения работ при устройстве цементно-песчаной стяжки

- 1) раствором заполняют отдельные (нечетные) полосы;
- 2) устанавливают и выверяют маяки;
- 3) свежеложенные и уплотненные участки стяжки накрывают рогожей;
- 4) снимают маячные трубы (рейки);
- 5) раствор, укладываемый в полосы, разравнивают;
- 6) уложенный и выровненный раствор уплотняют до появления цементного молока

В 2. Определите последовательность выполнения работ при подготовке бетонных стен под облицовку плиткой

- 1) пыль удаляют кистью, смоченной в воде;
- 2) выполняют грунтовку поверхности;
- 3) на поверхность наносят насечки;
- 4) тщательно выверить поверхность при помощи рейки;
- 5) выявленные на стене впадины выровнять строительным раствором

В 3. Установите соответствие между видом инструмента и его применением при облицовке четырехгранных колонн плиткой:

| | |
|---|---|
| 1 | 2 |
| | |

- 1) определение вертикальности граней
- 2) проверка плоскости облицовки

А) отвес; Б) гидроуровень; В) уровень; Г) ватерпас

В 4. Установите соответствие между видом инструмента и его применением при настилке плиточного пола:

| | |
|---|---|
| 1 | 2 |
| | |

- 1) перенос и закрепление отметки чистого пола
- 2) проверка плоскости покрытия

А) отвес; Б) гидроуровень; В) уровень; Г) ватерпас

Часть С. Опишите технологическую последовательность выполнения работы:

Подготовка деревянной поверхности под облицовку.

Часть D. Решите задачу:

Рассчитать количество плиток, необходимых для облицовки четырехгранной колонны сечением 500x500 мм, высотой 3000 мм, размер плитки 300x300 мм.

Задания дифференцированного зачета

Вариант № 3

Часть А. Выберите правильный ответ:

А1. для повышения пластичности в раствор добавляют.....

А.цементно-песчаный раствор, мастику или готовый клей.

Б.алибастор

В.в него следует добавить воды.

Г.пластификаторы.

A2. ...укладка плиток начинают с....

А ... стены

Б.... угла помещения

В.....маячных рядов.

Г. ...центра помещения.

A3. Мастика «Биски» это...

А. ...клей КЦК, «Стилит» и другие.

Б. ...клейКДС-2, 88 и 88Н.

В. ... водостойкая, битумно - скипидарная мастика.

Г. ...синтетическая мастика, изготовленная на основе латекса, с добавлением мела и целлюлозы

A4. затирочные смеси применяют для

A5 Правило окованное длиной 1,5 м служит для

А.вынесения отметок.

Б.нанесения насечек и срубки наплывов.

В.резки плиток под углом.

Г.проверки ровности и горизонтальности поверхностей.

A6. уровень гибкий (водяной) служит для

А.заполнения швов.

Б.нанесения раствора и дозировки компонентов.

В.вынесения отметок.

Г.заглаживания поверхности.

Часть В. Установите последовательность выполнения работ:

В 1. Определите последовательность выполнения разбивки покрытия пола в помещении с равными сторонами

- 1) установка маяков по отметке чистого пола;

- 2) разметка фриза;
- 3) очистка основания от строительного мусора;
- 4) закрепление отметки чистого пола;
- 5) выверка ровности основания;
- 6) проверка шнуром формы пола

В 2. Определите последовательность выполнения подготовки стены из гипсокартона под облицовку плиткой

- 1) огрунтовка основания;
- 2) проверка прочности крепления гипсокартона;
- 3) выверка ровности основания;
- 4) проклеивание стыков между листами серпянкой

В 3. Установите соответствие между толщиной наносимого цементного раствора и его применением при настилке плиточного пола:

| | |
|---|---|
| 1 | 2 |
| | |

- 1) выравнивающая стяжка
- 2) прослойка под плиткой

А) 20 мм; Б) 10 – 15 мм; В) 15 – 20 мм; Г) 40 мм

В 4. Установите соответствие между материалом и его применением при облицовке стен плиткой:

| | |
|---|---|
| 1 | 2 |
| | |

- 1) заполнение швов
- 2) прослойка под плиткой

А) плиточный клей; Б) пигмент; В) декоративная затирка; Г) паста

Часть С. Опишите технологическую последовательность выполнения работы:

Подготовка бетонной поверхности под облицовку

Часть D. Решите задачу:

Рассчитать количество плиток необходимых для облицовки стены шириной 6000мм, высотой 2800мм, размер плитки 200х200 мм.

Вариант № 4

Часть А. Выберите правильный ответ:

A1. Гидравлическое вяжущее вещество, получаемое совместным помолом клинкера и гипса:

А. глина;

Б. цемент;

В. портландцемент

A2. Пластичность растворной смеси характеризуется:

А. плотностью;

Б. подвижностью;

В. удобоукладываемостью

A3. Способность материалов впитывать и удерживать в своих порах влагу - это:

А. влагоотдача;

Б. водопоглощение;

В. влажность

A4. Свойство строительного материала воспринимать нагрузки без разрушения – это:

А. прочность;

Б. упругость;

В. твердость

A5. Одиночная вставка, которая разбивает фоновую монотонность облицованной поверхности – это:

А. панно;

Б. маркировка;

В. декор

А6. Какой вид ответственности несет рабочий за опоздание на работу?

А. Дисциплинарная

Б. Материальная

В. Уголовная

Г. Административная

Часть В. Установите последовательность выполнения работ:

В 1. Определите последовательность выполнения работ при заполнении швов между напольной плиткой

- 1) облицованную поверхность очищают раствором соляной кислоты;
- 2) наносят пластичную смесь;
- 3) промывают поверхность водой;
- 4) пол протирают влажными опилками для удаления излишков смеси;
- 5) разравнивают смесь деревянным гребком, заполняя пространство между плитками.

В 2. Определите последовательность выполнения работ по подготовке кирпичных стен под облицовку

- 1) впадины необходимо выровнять строительным раствором;
- 2) удалить пыль с поверхности сжатым воздухом;
- 3) тщательно выверить при помощи рейки поверхность;
- 4) срубить выступающие части кирпичной кладки;
- 5) увлажнить подготовленное основание

В 3. Установите соответствие между видом приспособления и его применением при настилке плиточного пола:

| | |
|---|---|
| 1 | 2 |
| | |

- 1) фиксирует высоту ряда укладываемой плитки
- 2) фиксирует ширину шва между плитками

А) инвентарный крестик; Б) металлический штырь;

В) расшивка; Г) причальный шнур

В 4. Установите соответствие между видом приспособления и его применением при облицовке стен

| | |
|---|---|
| 1 | 2 |
| | |

- 1) фиксирует высоту ряда укладываемой плитки
 2) фиксирует ширину шва между плитками
- А) инвентарный крестик; Б) металлический штырь;
 В) расшивка; Г) причальный шнур

Часть С. Опишите технологическую последовательность выполнения работы:

Провешивание стены и установка маяков.

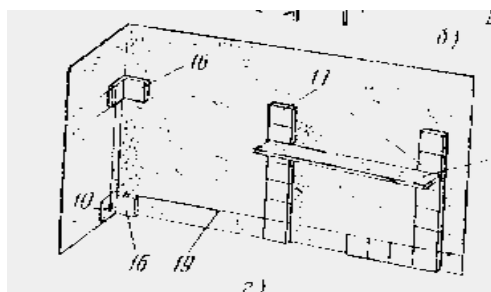

Часть D. Решите задачу:

Рассчитать количество плиток, необходимых для облицовки четырехгранной колонны сечением 500x200 мм, высотой 2000 мм, размер плитки 400x400 мм.

ЭТАЛОНЫ ОТВЕТОВ

| № задания | Вариант №1 | Вариант №2 | Вариант №3 | Вариант №4 |
|-----------|------------|------------|------------|------------|
| Часть А. | | | | |
| А 1. | 1 | 2 | 2 | 3 |

| | | | | |
|----------|--|--|---|--|
| А 2. | 3 | 3 | 3 | 1 |
| А 3. | 2 | 4 | 3 | 2 |
| А 4. | 2 | 1 | 2 | 2 |
| А 5. | 3 | 2 | 3 | 1 |
| А 6. | 3 | 2 | 1 | 4 |
| Часть В. | | | | |
| В 1. | 256431 | 215634 | 365412 | 25413 |
| В 2. | 35241 | 1Б2В | 2341 | 31425 |
| В 3. | 1В2А | 42531 | 1Г2Б | 1Г2А |
| В 4. | 1Г2А | 1А2В | 1В2А | 1Г2А |
| Часть С. | | | | |
| 1. | До начала облицовки четырехгранных колонн на всю их высоту провешивают поверхности граней колонны с помощью отвеса и выявляют отклонения граней от вертикали и имеющиеся неровности на их поверхности. Затем поверхности колонны, если необходимо, готовят путем выравнивания цементным раствором больших впадин. Положение будущей облицовки на всех четырех гранях колонны определяют установкой в верхней ее части временных маяков 3 из кусков плиток на гипсовом растворе. Для определения длины маяков от центра колонны откладывают в обе стороны половину ширины колонны в облицованном виде, заданную проектом. Это расстояние до | К деревянным стенам, перегородкам до облицовки керамической плиткой прибивают бруски толщиной 2 — 2,5 см на расстоянии 40 см одну от другой. Всю древесину покрывают антисептирующим составом, защищающим ее от гниения. К брускам крепят полотнища гидроизоляционного материала (рубероида), натягивают и закрепляют гвоздями мелкоячеистую проволочную сетку, выверяя ее плоскость по вертикали и горизонтали. По натянутой сетке наносят цементно-песчаный раствор. Подготовленную поверхность оштукатуривают цементным раствором состава 1 : 3. При этом общая толщина штукатурного слоя | Бетонные поверхности тщательно выверяют. Отклонения поверхности от вертикали, превышающие 10 мм, устраняют выравнивающим слоем цементного раствора без последующего заглаживания и затирки. Отклонения поверхности более 15 мм устраняют выравнивающим слоем цементного раствора, нанесенным по надежно закрепленной стальной сетке. Местные выпуклости на поверхности более 10 мм срубают или устраняют выравнивающим наметом из цементного раствора. Впадины глубиной 15 мм и более заделывают цементным раствором. Предварительно такие дефектные места грунтуют 7 — 10 %-ным водным раствором дисперсии | Провешивание стен выполняют в определенной последовательности. На расстоянии 140-150 мм от потолка, а от углов примыкающих стен на расстоянии 50-60 мм забивают гвозди. Их шляпки должны возвышаться над поверхностью стены на 10-15 мм, что соответствует толщине будущей облицовки. По уровню шляпок забитых гвоздей натягивают шнур. Гвоздь вбивают по середине натянутого шнура так, чтобы шляпка гвоздя только касалась шнура. Рабочий от шляпки гвоздя опускает отвес, а другой рабочий внизу стены забивает |

| | | | |
|---|--|---|--|
| <p>граней будущей облицовки составляет из половины ширины самой колонны плюс толщина облицовки 5. Затем, пользуясь отвесом, закрепляют такие же маяки в нижней части всех граней колонны. Маяки должны быть расположены так, чтобы по ним можно было натянуть вертикальные отвесные шнуры, определяющие положение ребра облицовки. Эти шнуры закрепляют на штырях, забиваемых в колонну в верхней и нижней частях ее. Если штыри забить нельзя, их примораживают гипсом. Если облицовку выполняют до настилки пола, то нижний ряд плиток укладывают на горизонтальную рейку, закрепленную на уровне отметки чистого пола. Облицовочные работы начинают с установки плиток первого нижнего ряда насухо, чтобы определить размещающееся в нем число целых и неполномерных плиток, а также</p> | <p>по стальной сетке не должна превышать 20 мм. После оштукатуривания накрывочный слой не наносят. Облицовывают оштукатуренную поверхность только по окончании схватывания раствора.</p> | <p>ПВА. Масляные пятна удаляют 3 %-ным раствором соляной кислоты или 5 %-ным раствором кальцинированной соды. Остатки кислоты (на месте удаленных пятен) смывают чистой водой с помощью кистей. Для лучшего сцепления плитки с основанием на гладкую поверхность наносят насечку в виде неглубоких бороздок. Пыль с поверхности насечки удаляют кистями, смоченными в воде.</p> | <p>гвоздь так, чтобы его шляпка касалась шнура отвеса. Гвоздь располагают на высоте нижнего ряда будущей облицовки. Следующий гвоздь располагают на середине высоты стены, его шляпка также должна касаться шнура отвеса. Такую же операцию повторяют в другом углу стены, забивая последовательно гвозди. Контролируя точность провешивания, натягивают шнур по диагоналям стены и забивают гвоздь. После провешивания стены шляпки гвоздей будут находиться в одной плоскости. При провешивании поверхностей стен в небольших помещениях устанавливают четыре марки, располагаемые по одной в каждом углу. Завершив провешивание</p> |
|---|--|---|--|

| | | | | |
|----|---|--|---|--|
| | <p>размер и требуемое число последних. Обычно неполномерные плитки распределяют симметрично по оси колонны.</p> | | | <p>стен и установку марок, приступают к разметке. Складным метром или рулеткой размечают ряды будущей облицовки, определяют количество плиток, укладываемых в ряду. Характерные точки облицовываемой поверхности, например углы, закрепляют опорными маяками, т. е. облицовочными плитками, установленными на гипсовом растворе. На протяженных участках облицовки выкладывают маячные ряды. Вертикальность установленных опорных маяков и маячных рядов проверяют правилом с отвесом.</p> |
| | | Часть D. | | |
| 1. | <p>ДАНО: В=35000мм Н=2000мм Плитка 300х300 мм</p> | <p>ДАНО: ВхА=500х500мм Н =3000мм Плитка 300х300 мм</p> | <p>ДАНО: В=60000мм Н=2800мм Плитка 200х200 мм</p> | <p>ДАНО: ВхА=500х200мм Н =2000мм Плитка 400х400 мм</p> |
| | <p>п-?</p> <p>Решение: 1. Определяем S стены:</p> | <p>п-?</p> <p>Решение: 1. Определяем S колонны:</p> | <p>п-?</p> <p>Решение: 1. Определяем S стены:</p> | <p>п-?</p> <p>Решение: 1. Определяем S колонны:</p> |

| | | | |
|---|--|--|---|
| $S=35000*2000=70000000 \text{ мм}^2$ 2. Определяем Сплитки: $S_{пл.}=300*300=90000 \text{ мм}^2$ 3. Определяем количество плитки: $n=S_{ст.}/S_{пл.}= 778 \text{ шт.}$ | $S=4*(500*3000)=600000 \text{ мм}^2$ 2. Определяем Сплитки: $S_{пл.}=300*300=90000 \text{ мм}^2$ 3. Определяем количество плитки: $n=S_{колонны}/S_{пл.}= 67 \text{ шт.}$ | $S=60000*2800=16800000 \text{ мм}^2$ 2. Определяем Сплитки: $S_{пл.}=200*200=40000 \text{ мм}^2$ 3. Определяем количество плитки: $n=S_{ст.}/S_{пл.}= 4200 \text{ шт.}$ | $S=2*(500*2000)+2*(200*2000)=2800000 \text{ мм}^2$ 2. Определяем S плитки: $S_{пл.}=400*400=160000 \text{ мм}^2$ 3. Определяем количество плитки: $n=S_{колонны}/S_{пл.}= 18 \text{ шт.}$ |
|---|--|--|---|

Приложение 10

ОБЛАСТНОЕ ГОСУДАРСТВЕННОЕ АВТОНОМНОЕ
ПРОФЕССИОНАЛЬНОЕ ОБРАЗОВАТЕЛЬНОЕ УЧРЕЖДЕНИЕ
«БЕЛГОРОДСКИЙ СТРОИТЕЛЬНЫЙ КОЛЛЕДЖ»

Контрольно-измерительный материал
для проведения текущего контроля в рамках программы
повышения квалификации
Технология облицовочных работ
по дисциплине
«Устройство покрытий полов и облицовка стен»
по практическому обучению

г. Белгород, 2020 г.

СОДЕРЖАНИЕ.

1. ПАСПОРТ КОМПЛЕКТА.
2. ТРЕБОВАНИЯ К ПРОВЕРОЧНОЙ РАБОТЕ.
3. ОЦЕНКА ОСВОЕНИЯ КУРСА ДИСЦИПЛИНЫ.
4. КРИТЕРИИ ОЦЕНКИ

I. ПАСПОРТ КОМПЛЕКТА

1.1 Область применения

Комплект контрольно- измерительных материалов предназначен для оценки результатов освоения практического обучения.

1.2. Цели и задачи практического обучения – требования к результатам освоения дисциплины:

Цели и задачи производственного обучения:

Лица, освоившие образовательную программу повышения квалификации Технология облицовочных работ, должны быть готовы к выполнению вида деятельности: «Покрытие наружных и внутренних поверхностей зданий различными видами плиток защитного и декоративного назначения», так же овладеть общими трудовыми и трудовыми функциями:

ОТФ.Д. Декоративно-художественная облицовка стен, потолков, полов и других архитектурно-конструктивных элементов здания керамической, мозаичной, керамогранитной плиткой.

трудовые функции:

ТФ.01. (Д/01.4) Подготовительные и заключительные работы

ТФ.02. (Д/02.4) Декоративно-художественная облицовка поверхностей стен, полов и других архитектурно-конструктивных элементов здания керамической, мозаичной и керамогранитной плиткой

Основная цель вида профессиональной деятельности:

Покрытие наружных и внутренних поверхностей зданий различными видами плиток защитного и декоративного назначения.

Требования к результатам практического обучения:

| ВПД | ОТФ | ТФ | Трудовые действия | Умения |
|--|---|---|--|---|
| Работы по облицовке внутренних и наружных горизонтальных и вертикальных поверхностей плиткой | Декоративно-художественная облицовка стен, потолков, полов и других архитектурно-конструктивных элементов здания керамической, мозаичной, керамогранитной плиткой | Подготовительные и заключительные работы | <p>Очистка и подготовка наружных и внутренних поверхностей зданий под облицовку</p> <p>Разметка и провешивание поверхности</p> <p>Установка маяков и выравнивающих скоб</p> <p>Установка (перестановка) подмостей</p> <p>Уборка и вывоз мусора в специально отведенные места</p> <p>Очистка и подготовка наружных и внутренних поверхностей зданий под облицовку</p> <p>Разметка и провешивание поверхности</p> | <p>Производить очистку и подготовку основания, подлежащего облицовке</p> <p>Производить сортировку плиток и обработку их кромок</p> <p>Производить разметку и провешивание поверхности, подлежащей облицовке, устанавливая плитку-маяки и ориентиры для выкладки плитки по горизонтали и вертикали</p> |
| Работы по облицовке внутренних и наружных горизонтальных и вертикальных поверхностей плиткой | Декоративно-художественная облицовка стен, потолков, полов и других архитектурно-конструктивных элементов здания керамической, мозаичной, керамогранитной плиткой | Декоративно-художественная облицовка поверхностей стен, полов и других архитектурно-конструктивных элементов здания керамической, мозаичной и керамогранитной плиткой | <p>Приготовление клеящего раствора для выполнения декорированию поверхностей плиткой на наружных и внутренних частях зданий на основе сухих смесей, устойчивых к температурным и влажностным сезонным колебаниям с использованием средств малой механизации</p> <p>Выравнивание неровностей поверхности наружных и внутренних частей зданий, подлежащих декорированию плиткой</p> <p>Приготовление клеящего раствора для выполнения декорированию поверхностей плиткой на наружных и внутренних частях зданий на основе сухих смесей, устойчивых к температурным и</p> | <p>Готовить клеящие растворы для производства работ по декорированию поверхностей плиткой на основе сухих смесей с использованием средств малой механизации, устойчивых к температурным и влажностным сезонным колебаниям</p> <p>Сглаживать и выравнивать неровности поверхностей наружных и внутренних частей зданий, подлежащих декорированию плиткой</p> <p>Работать со средствами малой</p> |

| | | | | |
|--|--|--|---|---|
| | | | <p>влажностным сезонным колебаниям с использованием средств малой механизации</p> <p>Выравнивание неровностей поверхности наружных и внутренних частей зданий, подлежащих декорированию плиткой</p> | <p>механизации, инструментом и приспособлениями, предназначенными для выполнения наружных и внутренних работ</p> <p>Производить резку под нужный размер и сверление плитки для декорирования поверхностей</p> <p>Наносить клеящий раствор для наружных и внутренних работ и устанавливать плитку на декорируемую поверхность наружных и внутренних частей зданий, в соответствии с технологической картой</p> <p>Осуществлять проверку поверхностей наружных и внутренних частей зданий, декорированных плиткой, по горизонтали и по вертикали</p> <p>Заполнять швы между плитками специальными составами и производить уплотнение и сглаживание швов, их затирку</p> |
|--|--|--|---|---|

2. ТРЕБОВАНИЯ К ПРОВЕРОЧНОЙ РАБОТЕ

Проверочная работа проводится индивидуально, в учебной мастерской образовательного учреждения.

Время выполнения заданий проверочной работы – 6 часов.

Критерии оценивания проверочной работы

| | Критерии оценки | Количество баллов |
|----|--|-------------------|
| 1. | Организация рабочего места. | 1 балл (-1 балл) |
| 2. | Подбор и правила пользования приспособлениями и инструментами. | 3 балла (-1 балл) |
| 3. | Качественное выполнение технологических операций | 5,4,3 балла |
| 4. | Соблюдение технологической последовательности. | 5,4,3 балла |
| 5. | Соблюдение правил техники безопасности | 3,2,1 балл |
| 6. | Контроль качества выполненных работ. | 5,4,3 балла |

Критерии оценки проверочной работы

| | | | | |
|----------------|-----|-----|-----|------------|
| Набрано баллов | 22 | 18 | 13 | 12 и менее |
| Оценка | «5» | «4» | «3» | «2» |

3. ОЦЕНКА ОСВОЕНИЯ ПРАКТИЧЕСКОГО ОБУЧЕНИЯ

3.1. ПРОВЕДЕНИЕ КОНТРОЛЬНОЙ РАБОТЫ

ЗАДАНИЕ:

- 1.Подготовить кирпичную поверхность под облицовку
- 2.Подготовить материалы и инструменты для выполнения данного вида работ.
- 3.Выполнить настилку полов из карт ковровой мозаики.

4. КОНТРОЛЬ И ОЦЕНКА РЕЗУЛЬТАТОВ ОСВОЕНИЯ ПРОФЕССИОНАЛЬНОГО МОДУЛЯ (ВИДА ПРОФЕССИОНАЛЬНОЙ ДЕЯТЕЛЬНОСТИ)

| Результаты (освоенные трудовые функции) | Основные показатели оценки результата | Формы и методы контроля и оценки |
|--|--|---|
| Подготовительные и заключительные работы | Очистка и подготовка наружных и внутренних поверхностей зданий под облицовку Разметка и провешивание поверхности Установка маяков и выравнивающих скоб Установка (перестановка) подмостей Уборка и вывоз мусора в специально отведенные места Очистка и подготовка наружных и внутренних поверхностей зданий под облицовку Разметка и провешивание поверхности Очистка и подготовка наружных и внутренних поверхностей зданий под облицовку | Текущий контроль, выполнение проверочной работы |

| | | |
|--|---|--|
| <p>Декоративно-художественная облицовка поверхностей стен, полов и других архитектурно конструктивных элементов здания керамической, мозаичной и керамогранитной плиткой</p> | <p>Приготовление клеящего раствора для выполнения декорированию поверхностей плиткой на наружных и внутренних частях зданий на основе сухих смесей, устойчивых к температурным и влажностным сезонным колебаниям с использованием средств малой механизации Выравнивание неровностей поверхности наружных и внутренних частей зданий, подлежащих декорированию плиткой Приготовление клеящего раствора для выполнения декорированию поверхностей плиткой на наружных и внутренних частях зданий на основе сухих смесей, устойчивых к температурным и влажностным сезонным колебаниям с использованием средств малой механизации Выравнивание неровностей поверхности наружных и внутренних частей зданий, подлежащих декорированию плиткой</p> | <p>Текущий контроль, выполнение проверочной работы</p> |
|--|---|--|

ОБЛАСТНОЕ ГОСУДАРСТВЕННОЕ АВТОНОМНОЕ
ПРОФЕССИОНАЛЬНОЕ ОБРАЗОВАТЕЛЬНОЕ УЧРЕЖДЕНИЕ
«БЕЛГОРОДСКИЙ СТРОИТЕЛЬНЫЙ КОЛЛЕДЖ»

Комплект контрольно-измерительный материал
для проведения дифференцированного зачета
в рамках программы повышения квалификации
Технология облицовочных работ
Квалификация облицовщик-плиточник

Белгород, 2020г.

СОДЕРЖАНИЕ

1. ПАСПОРТ КОМПЛЕКТА КОНТРОЛЬНО-ИЗМЕРИТЕЛЬНЫХ МАТЕРИАЛОВ.
2. РЕЗУЛЬТАТЫ ОСВОЕНИЯ МОДУЛЯ, ПОДЛЕЖАЩИЕ ПРОВЕРКЕ НА ДИФФЕРЕНЦИРОВАННОМ ЗАЧЕТЕ
3. ОЦЕНКА ОСВОЕНИЯ ТЕОРЕТИЧЕСКОГО КУРСА

I. Паспорт комплекта оценочных средств.

1. Область применения комплекта оценочных средств ПМ.

Комплект оценочных средств предназначен для оценки результатов освоения программы повышения квалификации Технология облицовочных работ. Результатом освоения курсов повышения квалификации является готовность слушателя к выполнению вида профессиональной деятельности «Покрытие наружных и внутренних поверхностей зданий различными видами плиток защитного и декоративного назначения», а также соответствующих ОТФ и ТФ

ОТФ.D. Декоративно-художественная облицовка стен, потолков, полов и других архитектурно-конструктивных элементов здания керамической, мозаичной, керамогранитной плиткой.

трудовые функции:

ТФ.01. (D/01.4) Подготовительные и заключительные работы

ТФ.02. (D/02.4) Декоративно-художественная облицовка поверхностей стен, полов и других архитектурно-конструктивных элементов здания керамической, мозаичной и керамогранитной плиткой

С целью овладения указанным видом профессиональной деятельности и соответствующими трудовыми функциями обучающийся в ходе освоения программы повышения квалификации должен овладеть:

| ВПД | ОТФ | ТФ | Трудовые действия | Умения |
|--|---|---|--|---|
| Работы по облицовке внутренних и наружных горизонтальных и вертикальных поверхностей плиткой | Декоративно-художественная облицовка стен, потолков, полов и других архитектурно-конструктивных элементов здания керамической, мозаичной, керамогранитной плиткой | Подготовительные и заключительные работы | <p>Очистка и подготовка наружных и внутренних поверхностей зданий под облицовку</p> <p>Разметка и провешивание поверхности</p> <p>Установка маяков и выравнивающих скоб</p> <p>Установка (перестановка) подмостей</p> <p>Уборка и вывоз мусора в специально отведенные места</p> <p>Очистка и подготовка наружных и внутренних поверхностей зданий под облицовку</p> <p>Разметка и провешивание поверхности</p> | <p>Производить очистку и подготовку основания, подлежащего облицовке</p> <p>Производить сортировку плиток и обработку их кромок</p> <p>Производить разметку и провешивание поверхности, подлежащей облицовке, устанавливая плитку-маяки и ориентиры для выкладки плитки по горизонтали и вертикали</p> |
| Работы по облицовке внутренних и наружных горизонтальных и вертикальных поверхностей плиткой | Декоративно-художественная облицовка стен, потолков, полов и других архитектурно-конструктивных элементов здания керамической, мозаичной, керамогранитной плиткой | Декоративно-художественная облицовка поверхностей стен, полов и других архитектурно-конструктивных элементов здания керамической, мозаичной и керамогранитной плиткой | <p>Приготовление клеящего раствора для выполнения декорированию поверхностей плиткой на наружных и внутренних частях зданий на основе сухих смесей, устойчивых к температурным и влажностным сезонным колебаниям с использованием средств малой механизации</p> <p>Выравнивание неровностей поверхности наружных и внутренних частей зданий, подлежащих декорированию плиткой</p> <p>Приготовление клеящего раствора для выполнения декорированию поверхностей плиткой на наружных и внутренних частях зданий на основе сухих смесей, устойчивых к температурным и</p> | <p>Готовить клеящие растворы для производства работ по декорированию поверхностей плиткой на основе сухих смесей с использованием средств малой механизации, устойчивых к температурным и влажностным сезонным колебаниям</p> <p>Сглаживать и выравнивать неровности поверхностей наружных и внутренних частей зданий, подлежащих декорированию плиткой</p> <p>Работать со средствами малой</p> |

| | | | | |
|--|--|--|---|---|
| | | | <p>влажностным сезонным колебаниям с использованием средств малой механизации</p> <p>Выравнивание неровностей поверхности наружных и внутренних частей зданий, подлежащих декорированию плиткой</p> | <p>механизации, инструментом и приспособлениями, предназначенными для выполнения наружных и внутренних работ</p> <p>Производить резку под нужный размер и сверление плитки для декорирования поверхностей</p> <p>Наносить клеящий раствор для наружных и внутренних работ и устанавливать плитку на декорируемую поверхность наружных и внутренних частей зданий, в соответствии с технологической картой</p> <p>Осуществлять проверку поверхностей наружных и внутренних частей зданий, декорированных плиткой, по горизонтали и по вертикали</p> <p>Заполнять швы между плитками специальными составами и производить уплотнение и сглаживание швов, их затирку</p> |
|--|--|--|---|---|

**1.2. ФОРМЫ КОНТРОЛЯ И ОЦЕНИВАНИЯ ЭЛЕМЕНТОВ
программы дополнительного профессионального образования**

| Элемент программы | Форма контроля и оценивания |
|--|---|
| | Текущий контроль |
| Дисциплины | |
| Черчение | Устные ответы, контрольная работа |
| Материаловедение | Устные ответы, контрольная работа |
| Охрана труда | Устные ответы, контрольная работа |
| Устройство покрытия пола и облицовки стен | Устные ответы, контрольная работа |
| Практическое обучение | |
| Практическое обучение в мастерских колледжа | Наблюдение и оценка выполнения работ в учебных мастерских, проверочная работа |

2. РЕЗУЛЬТАТЫ ОСВОЕНИЯ ПРОГРАММЫ, ПОДЛЕЖАЩИЕ ПРОВЕРКЕ НА ЭКЗАМЕНЕ (КВАЛИФИКАЦИОННОМ).

2.1.В результате контроля и оценки осуществляется комплексная проверка следующих ТФ:

| Трудовые функции | Основные показатели оценки результата |
|---|---|
| Подготовительные и заключительные работы | Производить очистку и подготовку основания, подлежащего облицовке Производить сортировку плиток и обработку их кромок Производить разметку и провешивание поверхности, подлежащей облицовке, устанавливать плитки-маяки и ориентиры для выкладки плитки по горизонтали и вертикали |
| Декоративно-художественная облицовка поверхностей стен, полов и других архитектурно-конструктивных элементов здания керамической, мозаичной и керамогранитной плиткой | Готовить клеящие растворы для производства работ по декорированию поверхностей плиткой на основе сухих смесей с использованием средств малой механизации, устойчивых к температурным и влажностным сезонным колебаниям Сглаживать и выравнивать неровности поверхностей наружных и внутренних частей зданий, подлежащих декорированию плиткой Работать со средствами малой механизации, инструментом и приспособлениями, предназначенными для выполнения наружных и внутренних работ Производить резку под нужный размер и сверление плитки для декорирования поверхностей Наносить клеящий раствор для наружных и внутренних работ и устанавливать плитку на декорируемую поверхность наружных и внутренних частей зданий, в соответствии с технологической картой Осуществлять проверку поверхностей наружных и внутренних частей зданий, декорированных плиткой, по горизонтали и по вертикали Заполнять швы между плитками специальными составами и производить уплотнение и сглаживание швов, их затирку |

3.ОЦЕНКА ОСВОЕНИЯ ПОВЫШЕНИЯ КВАЛИФИКАЦИИ ТЕХНОЛОГИЯ ОБЛИЦОВОЧНЫХ РАБОТ

ВАРИАНТ 1

Инструкция

Внимательно прочитайте задание.

Дать обоснованные ответы.

Время выполнения задания – 45 мин.

1. Полom называют _____

2. В каких помещениях устраивают «тёплые»полы? _____

3. Места соединения разнотипных покрытий называются ...
А) примыканием б) сопряжением в) деформационным швом
4. Углубления в конструкции пола, сверху закрытые съёмными плитами называют...
А) лоток б) трап в) прямоугольный канал или приямок г) желоб
5. Выравнивающий слой цементного раствора, образующий жёсткое основание пола называется...
А) основное поле б) прослойка в) подготовка г) заделка
6. Цоколь на облицовочной поверхности стен - _____

7. Гидроизоляция - _____

8. Ряд, обрамляющий основной фон пола называется...
А) заделкой б) фризом в) стяжкой г) покрытием
9. Какие виды полов устраивают при отделочных работах? _____

10. Какие функции выполняют поверхности, отделанные плиткой? _____

11. Плитки, закреплённые на поверхности конструктивного элемента и образующие лицевой слой, называют _____

12. Для настилки пола применяют следующие изделия _____

13. Как оценивается качество облицованных поверхностей (подробно)? _____

14. Какие бригады называют специализированными? _____

15. Какие здания относятся к промышленным? _____

16. Здания _____

17. Какие виды работ относятся к общестроительным работам? _____

ВАРИАНТ 2

Инструкция

Внимательно прочитайте задание.

Дать обоснованные ответы.

Время выполнения задания – 45 мин.

1. По каким признакам различают полы _____

2. В каких помещениях устраивают «холодные» полы? _____

3. Места соединения полов со стенами, перегородками, колоннами называют...

а) деформационным швом б) сопряжением в) примыканием

4. Углубления в пониженной части пола, закрытые решёткой называются...

А) лотком б) трапом в) прямоугольным каналом или приямком г) желобом

5. Промежуточный слой из раствора или мастики, скрепляющий облицовочное изделие с подготовкой называется...

А) основным полом б) прослойкой в) подготовкой г) заделкой

6. Фриз на облицовочной поверхности стен -

7. Тепло- и звукоизоляция -

8. Полосы, примыкающие к стенам, называются...

А) заделкой б) фризом в) стяжкой г) фоном

9. Какие виды полов устраивают при отделочных работах? _____

10. От чего зависит выбор изделий для облицовки _____

11. Верхний слой бетонного пола в виде затвердевшей смеси из цемента, каменной крошки и минеральных красителей называют _____

12. Для облицовки стен и перегородок применяют следующие изделия _____

13. Какие требования предъявляют к облицованным поверхностям (коротко) _____

14. Захватками называют _____

15. Какие здания относятся к общественным? _____

16. Сооружения _____

17. Какие виды работ относятся к отделочным работам? _____

ВАРИАНТ 3

Инструкция

Внимательно прочитайте задание.

Дать обоснованные ответы.

Время выполнения задания – 45 мин.

1. Приспособление, которое рекомендуется применять для более быстрой укладки плитки в больших помещениях ?

А) гладилка б) плиточный шаблон в) металлический угольник

2. Мусор и пыль с подготовленных оснований для пола удаляю _____

А) подметально – ручным веником б) подметально – пылесосной машиной в) залить водой и подождать

3. Для создания округлых вырезов на плитке используют...

А) круглый молоток б) щипцы в) стеклорез и топорик

4. Для контроля ровности основания и облицованной поверхности используют...

А) метр б) длинная деревянная рейка в) гибкий уровень

5. Какой инструмент применяют при удалении масляных жирных пятен при помощи растворителей?

А) кисть б) молоток для вырубки пятен в) волосная щётка

6. Какую операцию выполняют при помощи деревянного молотка плиточники?

А) для усадки плитки б) для разбивки плитки в) для забивания деревянных гвоздей

7. Приготавливают грунтовочные составы и хранят воду в,,,,,

А) в металлических ёмкостях б) в пластиковых ёмкостях в) в вёдрах

8. Выступающие неровности с поверхности гипсобетонных перегородок удаляют...

- А) бучардой б) стальным скребком в) циклей
9. Измерительный инструмент, предназначенный для разметки и проверки прямых углов при облицовочных работах?
- А) металлический угольник б) уровень в) цикля
10. Цементно – песчаные стяжки сушат с помощью машины, оборудованной ...
- А) щёткой на валу б) вентилятором в) шпателем с длинной ручкой
11. Инструмент для проверки горизонтальности поверхностей и разметки горизонтальных линий?
- А) рулетка б) водяной уровень в) рейка Болотина
12. Какое приспособление применяется для удобства переноски или перевозки плитки?
- А) металлический короб б) контейнер в) деревянный ящик
13. Для чего служит облицовщику хлопуща?
- А) для уплотнения и затирки б) для разметки и проверки прямых углов в) для осаживания уложенной плитки
14. Какой инструмент запатентовал товарищ Болотин?
- А) длинный полутёрок б) рейка для разметки в) эталонный конус
15. Необходимый набор механизмов, инструментов, приспособлений и инвентаря для выполнения работ называется...?
- А) набор облицовщика б) инвентарный комплект в) нормокомплект
16. Глубокие впадины на поверхности основания заделывают цементным раствором, используя...?
- А) кельму б) тёрку в) царапку
17. С каменных и бетонных поверхностей потёки раствора очищают ...?
- А) мастерком и кистью б) стальным скребком в) скапелем и циклей

ВАРИАНТ 4

Инструкция

Внимательно прочитайте задание.

Дать обоснованные ответы.

Время выполнения задания – 45 мин.

1. Зачем производят укладку цементно – песчаных стяжек? _____

2. Где фиксируют уровень верхнего покрытия пола?

А) на стенах в каждом помещении б) на стене здания в) при помощи колышков закреплённых на полу

3. Стяжка должна быть толщиной не менее.....

А) 80 мм. Б) 40 мм. В) 20 мм.

4. Перед укладкой стяжки поверхность бетонного основания

А) смачивают водой и грунтуют цементным молоком б) грунтуют битумными мастиками в) засыпают керамзитом или щебнем.

5. Выровненную стяжку уплотняют

А) деревянной рейкой б) строительным катком в) виброрейкой

6. Горизонтальность уложенной стяжки проверяют

А) гибким водяным уровнем б) контрольной рейкой с уровнем в) рулеткой

7. Что это за механизм? Его назначение?



8. Что такое гидроизоляция? _____

9. Какие виды гидроизоляции вы знаете? _____

10. Основание при устройстве гидроизоляции считают ровным, если при проверке контрольной рейкой просвет между основаниями и рейкой не превышает

А) 2 мм. Б) 5 мм. В) 6 – 8 мм.

11. Зачем рулоны оклеечной гидроизоляции перед наклеиванием раскатывают? _____

12. Как поступают с обнаруженными пузырьками воздуха под полотнищем рубероида? _____

13. Из какого материала может быть утепляющая подушка при устройстве грунтовых оснований?

А) из гравия б) из шлака и песка В) из досок

14. Для чего при устройстве бетонной подготовки под полы оставляют деформационные швы.

А) Чтобы потом в эти места вбивать гвозди б) они препятствуют образованию усадочных трещин в) для установки лотков и трапов

15. Для чего выполняются борозды на поверхности уложенного бетона?

А) чтоб быстрее высох бетон б) для лучшего сцепления с последующими слоями в) чтобы заполнить борозды мастикой

16. Как обрабатывают участки основания, загрязнённые маслом или жиром?

17. По каким параметрам сортируют керамические плитки? _____

3.1. КРИТЕРИИ ОЦЕНИВАНИЯ ОСВОЕНИЯ

«Отлично»- ставится, если слушатель:

- а) обнаруживает понимание использования материала для облицовочных работ;
- б) дает правильные формулировку понятий и терминов, касающихся облицовочных работ;
- в) правильно отвечает на дополнительные вопросы.

«Хорошо»- ставится, если слушатель:

дает ответ, удовлетворяющий тем же требованиям, что и для отметки «отлично», но допускает единичные ошибки, которые сам же исправляет после замечания преподавателя.

«Удовлетворительно»- ставится, если слушатель:

обнаруживает знание и понимание основных положений данной темы, но:

- а) не обнаруживает понимание использования материала для облицовочных работ;
- б) дает не совсем правильную формулировку понятий и терминов, касающихся облицовочных работ;
- в) неуверенно отвечает на дополнительные вопросы.

«Неудовлетворительно»- ставится, если слушатель:

обнаруживает незнание или непонимание большей части соответствующего раздел

Литература:

1. Н. Н. Завражин Технология облицовочных работ высокой сложности. Москва, 2016-160с

Дополнительная литература

1. Журавлёв И.П., Мороз Л. Н. Облицовщик. Мастер отделочных строительных работ.- Ростов н/Д: 2003-320 с.

2. Горбов А.М. Строительные материалы. Клеи, герметики, мастики. Донецк, 2004 -235с.

3. Г. Г. Черноус Облицовочные работы. Москва, 2010-192с

4. Г. Г. Черноус Производственное обучение по профессии «Облицовщик-плиточник» Москва. 2011-176с

Справочная литература:

1. Я.К.Пинчук, Н.Р.Бутенко. Отделочные работы. Нормы, расценки и правила. 1977

2. В.И. Горячев. Облицовочные работы- плиточные и мозаичное. 1980.

3.СНиП12-03-2001 «Безопасность труда в строительстве. Часть1. Общие требования».

4. СНиП12-04-2002 «Безопасность труда в строительстве. Часть2.

Строительное производство».

5. ГОСТ12.0.004-90 «ССБТ. Организация обучения безопасности труда. Общие положения».

6.ГОСТ12.1.004-91 «ССБТ. Пожарная безопасность. Общие требования».

7. ГОСТ12.4.011-89 «ССБТ. Средства защиты работающих. Общие требования и классификация».